



ADQT 系列

三爪中空型機械夾



產品特性

- 楔型滑塊式
- 中空型
- 出力大，穩定性佳

產品規格

| 型號 | | ADQT-25 | ADQT-32 | ADQT-40 | ADQT-50 |
|----------------------------------|---------|---------------|---------|---------|---------|
| 項目\缸徑 mm | | Ø25 | Ø32 | Ø40 | Ø50 |
| 作動形式 | | 複動型 | | | |
| 使用流體 | | 空氣 | | | |
| 使用壓力範圍 kgf/cm ² (kPa) | | 3~6 (300~600) | | | |
| 使用溫度範圍 °C | | 0 ~ 60 | | | |
| 最高作動頻度 次 /min | | 120 | 60 | | |
| 潤滑 | | 自由供給方式 | | | |
| 夾持力 | 外徑夾持力 N | 37 | 62 | 95 | 159 |
| | 內徑夾持力 N | 42 | 65 | 103 | 164 |
| 夾爪開閉行程 mm | | 6 | 8 | 8 | 12 |
| 配管接頭口徑 | | M5X0.8P | | | |
| 磁石裝置 | | 附磁石 | | | |
| 重量 kg | | 0.14 | 0.29 | 0.37 | 0.55 |

註：夾持力為壓力5kgf/cm²，夾持點=20mm之數值。



訂購代號

ADQT-25-AMS-L-2

① ② ③

①

| 代號 | 缸徑 mm |
|----|-------|
| 25 | ø25 |
| 32 | ø32 |
| 40 | ø40 |
| 50 | ø50 |

②

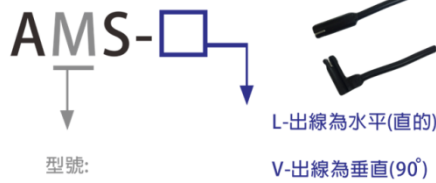

型號:

M-二線式無接點

N-三線式無接點(NPN)

P-三線式無接點(PNP)

電線長度-L:2000mm

③

| 代號 | 感測器數量 |
|----|-------|
| 1 | 附1個 |
| 2 | 附2個 |

數據表

| 型號 | 最小動作壓力 kgf/cm ² | 氣爪上螺紋孔 mm | 有效夾持力 N | |
|---------|----------------------------|-----------|---------|-----|
| | | | 開 | 閉 |
| ADQT-25 | 2.2 | 6-M3x0.5P | 開 | 42 |
| | | | 閉 | 37 |
| ADQT-32 | 1.5 | 6-M4x0.7P | 開 | 65 |
| | | | 閉 | 62 |
| ADQT-40 | 1.5 | 6-M4x0.7P | 開 | 103 |
| | | | 閉 | 95 |
| ADQT-50 | 1.5 | 6-M5x0.8P | 開 | 164 |
| | | | 閉 | 159 |

註：有效夾持力為壓力5kgf/cm²，爪臂把持點長度為20mm時，開或關之理論值。



夾持力特性圖

■ 外徑夾持力

■ 內徑夾持力

ADQT-25

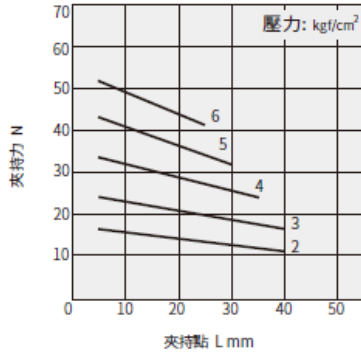

ADQT-25

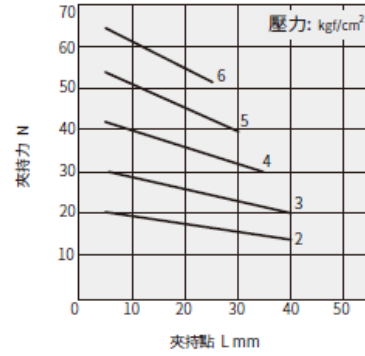

ADQT-32

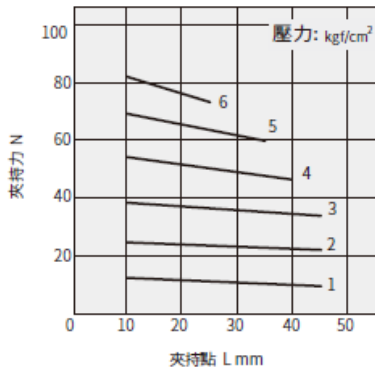

ADQT-32

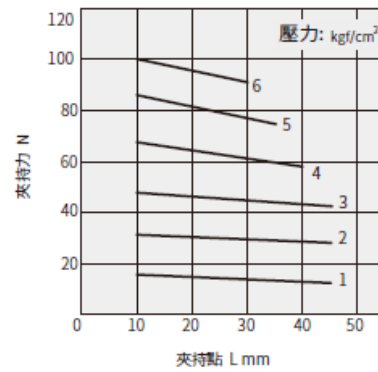

ADQT-40

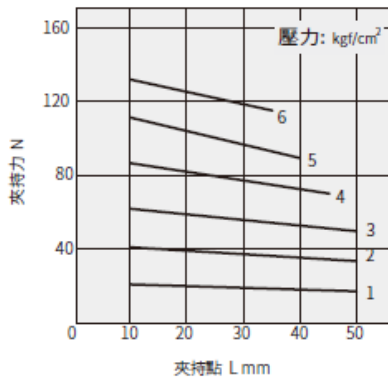

ADQT-40

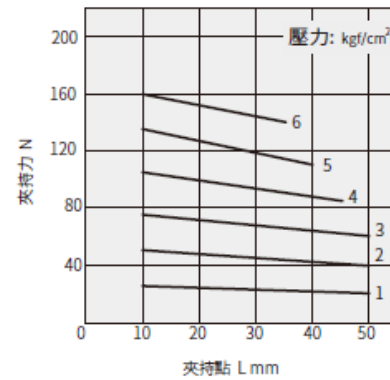

ADQT-50

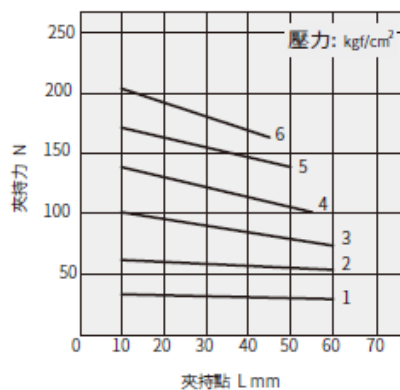

ADQT-50

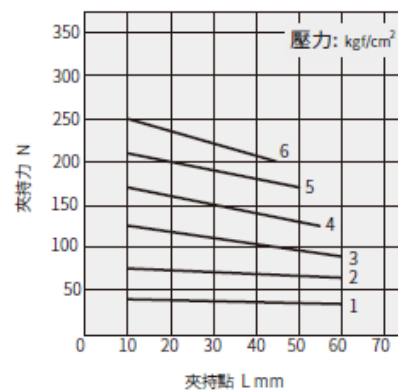



外觀尺寸

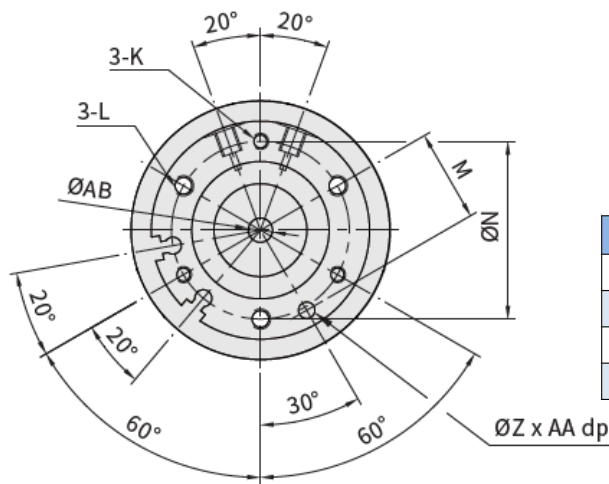
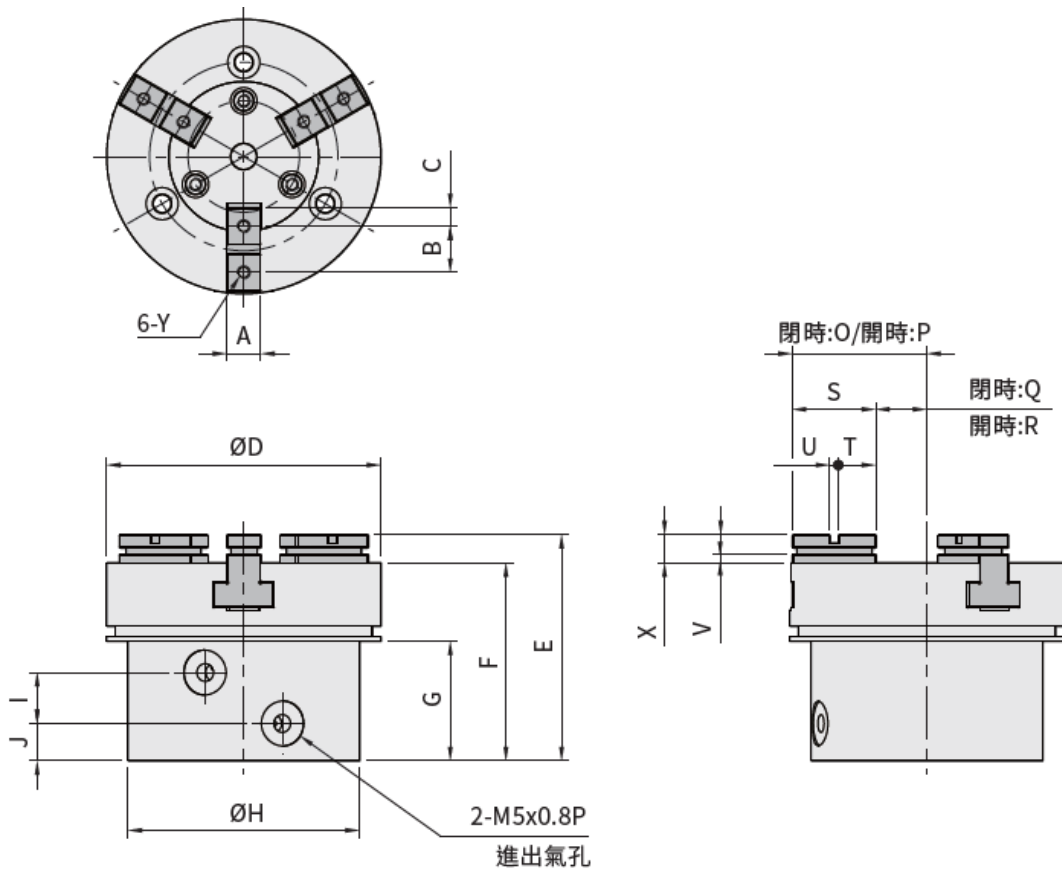

單位：mm

| 型號\代號 | A | B | C | D | E | F | G | H |
|---------|-----|----|-----|----|------|------|------|----|
| ADQT-25 | 6.2 | 8 | 3 | 49 | 50 | 43.4 | 27.2 | 44 |
| ADQT-32 | 8 | 11 | 4.5 | 64 | 52.8 | 46.2 | 27.9 | 54 |
| ADQT-40 | 8 | 12 | 4.5 | 72 | 57.8 | 51.3 | 30.3 | 62 |
| ADQT-50 | 10 | 14 | 5 | 83 | 65 | 57.5 | 34 | 74 |

單位：mm

| 型號\代號 | I | J | K | L | M | N | O | P | Q | R | S | T | U | V | X | Y | Z | AA | AB |
|---------|------|-----|--------------|--------------|-------|------|------|------|------|------|------|-----|---|-----|-----|--------------|---|----|----|
| ADQT-25 | 10.9 | 9 | M3x0.5Px10dp | M4x0.7Px12dp | 18 | 35.5 | 23.5 | 26.5 | 9.5 | 12.5 | 14 | 6 | 2 | 2.2 | 6.6 | M3x0.5Px8dp | 3 | 3 | 4 |
| ADQT-32 | 11.9 | 8.7 | M4x0.7Px10dp | M5x0.8Px10dp | 22 | 44 | 31.5 | 35.5 | 11.5 | 15.5 | 19.6 | 8.7 | 2 | 2 | 6.6 | M4x0.7Px8dp | 4 | 4 | 6 |
| ADQT-40 | 13.5 | 9.5 | M4x0.7Px10dp | M5x0.8Px10dp | 26.25 | 52.5 | 35.5 | 40 | 14.5 | 19 | 21 | 9 | 3 | 2 | 6.5 | M4x0.7Px9dp | 4 | 4 | 10 |
| ADQT-50 | 18 | 10 | M5x0.8Px10dp | M6x1.0Px12dp | 32 | 63 | 41.7 | 48 | 17.7 | 24 | 24 | 10 | 4 | 2.2 | 7.5 | M5x0.8Px11dp | 5 | 5 | 12 |