



AJDR/AJDRN 電動缸系列



AJDR-65



AJDRN-28



AJDRN-42



AJDRN-65



AJDRN-90

產品特點

- 軸心不旋轉
- 低單價
- 規格齊全
- 全新外型設計
- 可外掛減速機構

AJDR-65

出軸心式電動缸，防塵性良好。



■ 訂購代號

AJD	R	- 65	- P10	- S100	- 1	- C	- S	- J	- 4	- V2
出廠代號	電動缸	滑台寬度	螺桿導程	有效行程 50~400mm	馬達安裝方向 1: 直接式 2L: 馬達在左 2R: 馬達在右	螺桿等級 C7級 C5級 C3級	2組磁簧開關	外置式	伺服馬達 1: 1000W 2: 750W 3: 400W 4: 200W 5: 100W 6: 步進馬達 B: 加剎車	V1: 110V V2: 220V



■ 產品規格

馬達出力 (W)	200W/ 200V	
額定扭矩	0.64 N.m	
重複定位精度	± 0.01 mm	
傳動機構	滾珠導螺桿 C7 級	
螺桿導程	5 mm	10 mm
最高速度	250 mm/sec	500 mm/sec
最大荷重	水平	73 kg
	垂直	30 kg
額定推力	723 N	361 N
驅動扭矩	水平	0.15 N.m
	垂直	0.3 N.m
行程	500mm~400mm (40mm 間隔)	
最高馬達轉速	3000 rpm	
加速度 t:0.2 sec	1.25 M/sec ²	2.5 M/sec ²
環境溫度	5~45° C	
感應器	磁簧開關 x2	

註：出力軸外加導軌，精度可達±0.01mm 以內。

■ AJDR-65 直接式規格表

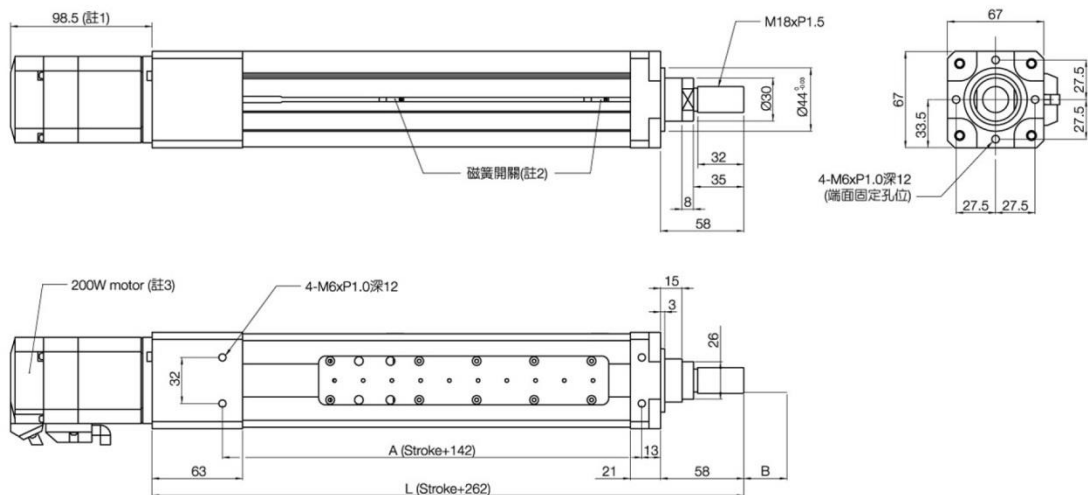

※重量不含馬達 單位：mm

行程Stroke	50	100	150	200	250	300	350	400	450	500
L	312	362	412	462	512	562	612	662	712	762
A	192	242	292	342	392	442	492	542	592	642
B	50	100	150	200	250	300	350	400	450	500
重量 Weight (kg)	3.5	4	4.6	5.1	5.6	6.2	7.2	7.8	8.4	9

註 1：長度依馬達變動

註 2：標配 2pcs 磁簧開關

註 3：適用馬達 100W, 200W, 400W



■ AJDR-65 間接式規格表-2L

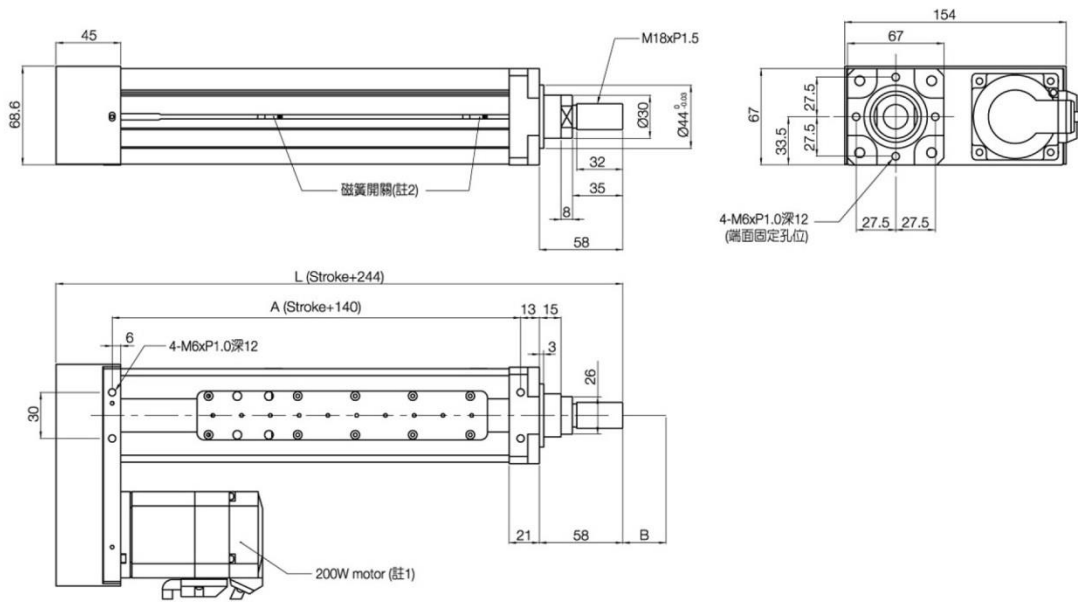

※重量不帶馬達 單位: mm

行程Stroke	50	100	150	200	250	300	350	400	450	500
L	294	344	394	444	494	544	594	644	694	744
A	190	240	290	340	390	440	490	540	590	640
B	50	100	150	200	250	300	350	400	450	500
重量 Weight (kg)	3.5	4	4.6	5.1	5.6	6.2	7.2	7.8	8.4	9

註 1 : 適用馬達 100W, 200W, 400W

註 2 : 標配 2pcs 磁簧開關



■ AJDR-65 間接式規格表 -2R

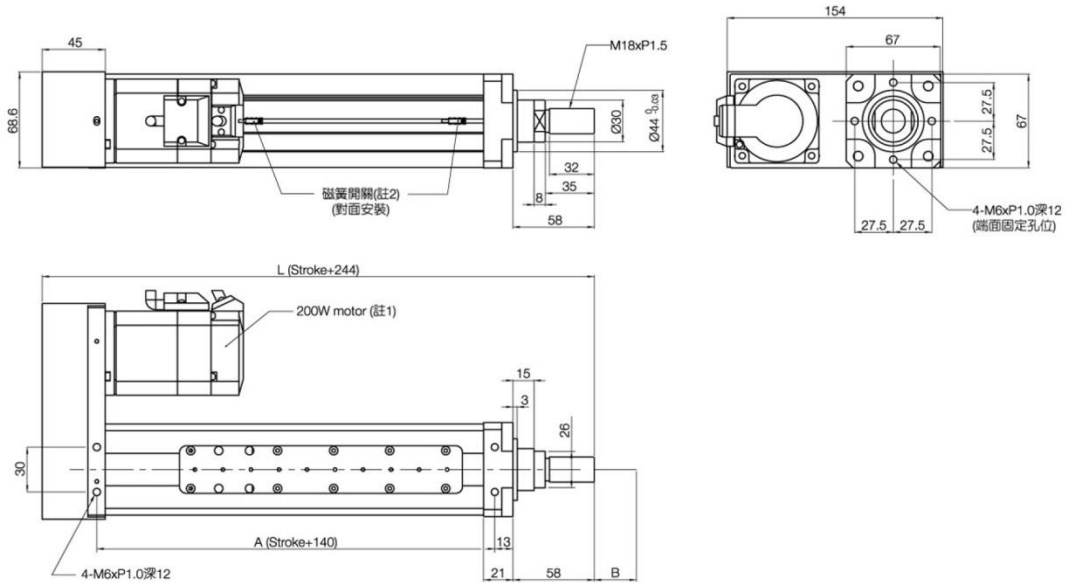

※重量不含馬達 單位: mm

行程Stroke	50	100	150	200	250	300	350	400	450	500
L	294	344	394	444	494	544	594	644	694	744
A	190	240	290	340	390	440	490	540	590	640
B	50	100	150	200	250	300	350	400	450	500
重量 Weight (kg)	3.5	4	4.6	5.1	5.6	6.2	7.2	7.8	8.4	9

註 1：適用馬達 100W, 200W, 400W

註 2：標配 2pcs 磁簧開關

AJDRN-28

出力軸桿不旋轉

迷你型、小推力、可微量進給。



■ 訂購代號

AJD	-	RN	-	28	-	P01	-	S10	-	1	-	S	-	R	-	2ST	-	G2
出廠代號		電動缸		缸體代號		導程 P01=1mm P02=2mm		有效行程 10~170mm		馬達安裝方向 1: 齒輪式 2L: 馬達在左 2R: 馬達在右		2組磁簧開關		R: 固定右邊 L: 固定左邊		2ST: 二相步進 5ST: 五相步進 SVM: 三感伺服 SVY: 安川伺服 SVP: 松下伺服 SVT: 台達電子		□無減速比 G2: 2比 G3: 3比 G4: 4比 G5: 5比

■ 產品規格

馬達容量	步進電機：0.04 N.m	
ø8 螺桿導程	1 mm	2 mm
螺桿動額定負荷	1600 ca(N)	1700 ca(N)
螺桿靜額定負荷	2500 coa(N)	2670 coa(N)
重覆定位精度	±0.02 mm(±10% 誤差)	
線速度	30 mm/sec	50 mm/sec
水平推力	30 kg	22 kg
垂直推力	14 kg	8 kg
有效行程	10mm~170mm (10mm 間距)	
加速度	0.15 t	0.5 t
垂直驅動扭矩	0.025 Mta	0.029 Mta
環境溫度 / 濕度	0~40° C / 30~85° % RH	
感應開關	DC24V 磁簧開關 2 只	
額定推力	226.2 N	113.1 N

註：出力軸外加導軌，精度可達±0.01mm 以內。

■ AJDRN-28 直接式規格表

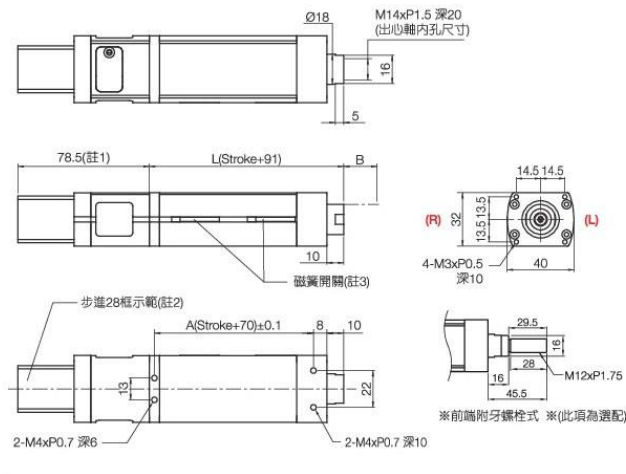

註1：長度依馬達不同而改變
 註2：適用步進馬達28樞(含)以下馬達
 註3：外置SENSOR安裝(可選擇R右側或L左側)

※重量不含馬達 單位：mm

行程Stroke	10	20	30	40	50	60	70	80
L	101	111	121	131	141	151	161	171
A	80	90	100	110	120	130	140	150
B	10	20	30	40	50	60	70	80
重量Weight (kg)	0.12	0.25	0.37	0.49	0.62	0.74	0.87	0.99

行程Stroke	90	100	110	120	130	140	150	160	170
L	181	191	201	211	221	231	241	251	261
A	160	170	180	190	200	210	220	230	240
B	90	100	110	120	130	140	150	160	170
重量Weight (kg)	1.12	1.24	1.36	1.49	1.61	1.74	1.86	1.98	2.1



AJDRN-28 間接式規格表-2L

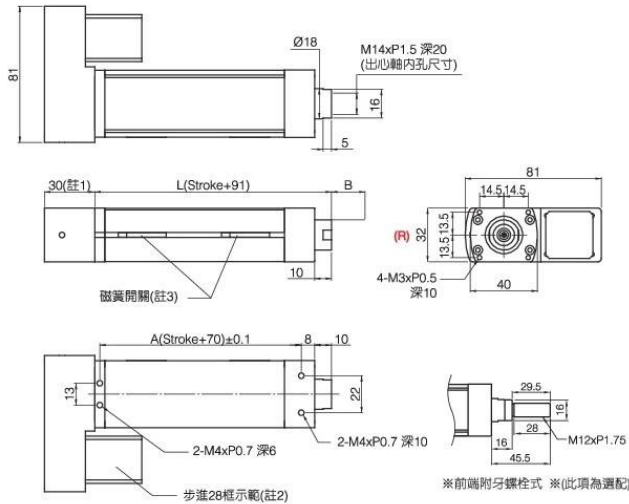

註1：長度依馬達不同而改變
 註2：適用步進馬達28框(含)以下馬達
 註3：外置SENSOR安裝R右側

※重量不含馬達 單位：mm

行程Stroke	10	20	30	40	50	60	70	80
L	101	111	121	131	141	151	161	171
A	80	90	100	110	120	130	140	150
B	10	20	30	40	50	60	70	80
重量Weight (kg)	0.08	0.15	0.23	0.3	0.38	0.46	0.53	0.61

行程Stroke	90	100	110	120	130	140	150	160	170
L	181	191	201	211	221	231	241	251	261
A	160	170	180	190	200	210	220	230	240
B	90	100	110	120	130	140	150	160	170
重量Weight (kg)	0.68	0.76	0.84	0.91	0.99	1.06	1.14	1.22	1.29

AJDRN-28 間接式規格表-2R

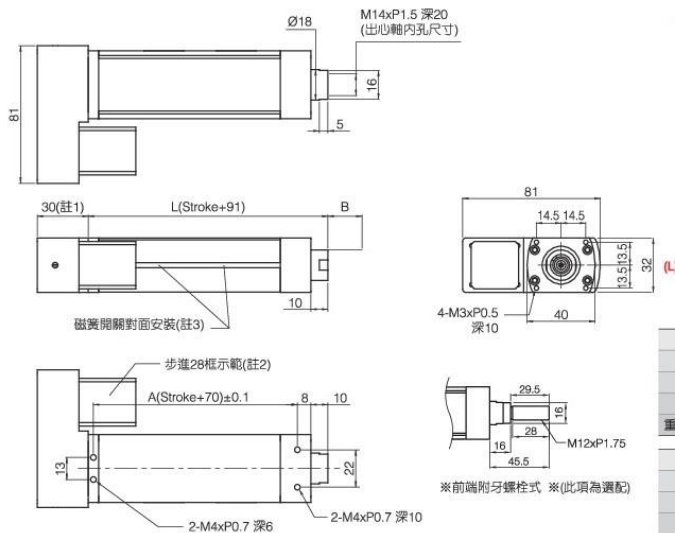

註1：長度依馬達不同而改變
 註2：適用步進馬達28框(含)以下馬達
 註3：外置SENSOR安裝L左側

※重量不含馬達 單位：mm

行程Stroke	10	20	30	40	50	60	70	80
L	101	111	121	131	141	151	161	171
A	80	90	100	110	120	130	140	150
B	10	20	30	40	50	60	70	80
重量Weight (kg)	0.08	0.15	0.23	0.3	0.38	0.46	0.53	0.61

行程Stroke	90	100	110	120	130	140	150	160	170
L	181	191	201	211	221	231	241	251	261
A	160	170	180	190	200	210	220	230	240
B	90	100	110	120	130	140	150	160	170
重量Weight (kg)	0.68	0.76	0.84	0.91	0.99	1.06	1.14	1.22	1.29

AJDRN-42

出力軸桿不旋轉
 小推力、可微量進給。



訂購代號

AJD	-	RN	-	42	-	P05	-	S50	-	1	-	S	-	R	-	2ST	-	G2
出廠代號		電動缸		缸體代號		導程		有效行程		馬達安裝方向		2組磁簧開關		R: 固定右邊		2ST: 二相步進		□無減速比
						P02=2mm P05=5mm P10=10mm		50~350mm		1: 直結式 2L: 馬達在左 2R: 馬達在右				L: 固定左邊		5ST: 五相步進 SVM: 三線伺服 SVY: 安川伺服 SVP: 松下伺服 SVT: 台達電子		G2: 2比 G3: 3比 G4: 4比 G5: 5比

■ 產品規格

馬達容量	步進電機：0.032 N.m		
ø10 螺桿導程	2 mm	5 mm	10 mm
螺桿動額定負荷	2050 ca(N)	4200 ca(N)	4300 ca(N)
螺桿靜額定負荷	3250 coa(N)	6100 coa(N)	6250 coa(N)
重覆定位精度	±0.02 mm(±10% 誤差)		
線速度	50 mm/sec	250 mm/sec	5000 mm/sec
水平推力	68 kg	45 kg	32 kg
垂直推力	40 kg	23 kg	11 kg
有效行程	50mm~350mm (50mm 間距)		
加速度	0.5 t	1.25 t	2.5 t
垂直驅動扭矩	0.15 Mta	0.24 Mta	0.23 Mta
環境溫度 / 濕度	0~40° C / 30~85° % RH		
感應開關	DC24V 磁簧開關 2 只		
額定推力	904.7 N	361.9 N	180.95 N

註：出力軸外加導軌，精度可達±0.01mm 以內。

■ AJDRN-42 直接式規格表

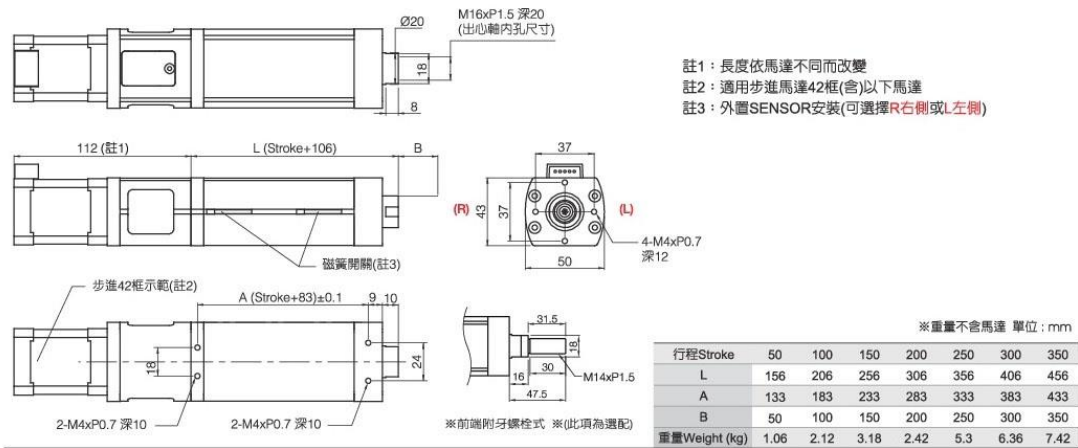



AJDRN-42 間接式規格表-2L

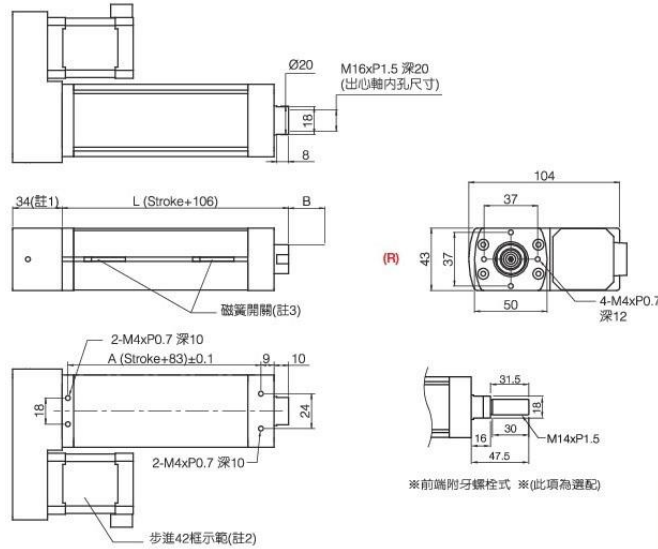

註1：長度依馬達不同而改變
 註2：適用步進馬達42框(含)以下馬達
 註3：外置SENSOR安裝R右側

※重量不含馬達 單位：mm

行程Stroke	50	100	150	200	250	300	350
L	156	206	256	306	356	406	456
A	133	183	233	283	333	383	433
B	50	100	150	200	250	300	350
重量Weight (kg)	0.94	1.88	2.82	3.76	4.7	5.64	6.58

AJDRN-42 間接式規格表-2R

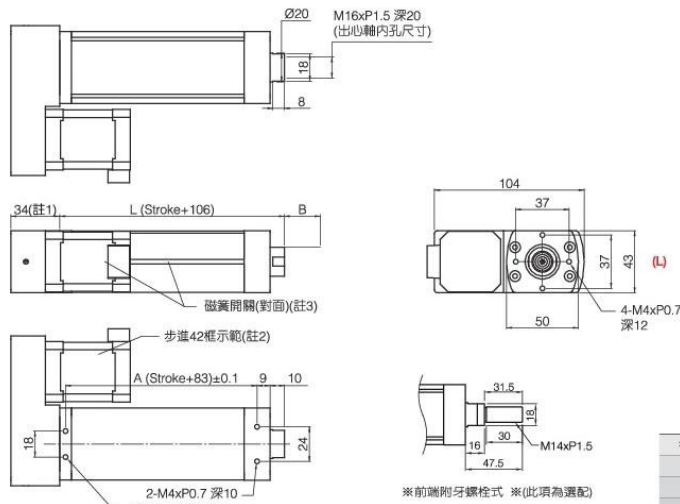

註1：長度依馬達不同而改變
 註2：適用步進馬達42框(含)以下馬達
 註3：外置SENSOR安裝L左側

※重量不含馬達 單位：mm

行程Stroke	50	100	150	200	250	300	350
L	156	206	256	306	356	406	456
A	133	183	233	283	333	383	433
B	50	100	150	200	250	300	350
重量Weight (kg)	0.94	1.88	2.82	3.76	4.7	5.64	6.58

AJDRN-65

出力軸桿不旋轉
 可外加減速機增加推力。



AJD	- RN	- 65	- P10	- S50	- 1	- S	- R	- 2ST	- G2
出廠代號	電動缸	缸體代號	專程 P05=5mm P10=10mm P16=16mm P20=20mm	有效行程 50-600mm	馬達安裝方向 1：直結式 2L：馬達在左 2R：馬達在右	2組磁簧開關	R: 固定右邊 L: 固定左邊	2ST: 二相步進 5ST: 五相步進 SVM: 三幾何脈 SVY: 安川何脈 SVP: 松下何脈 SVT: 台達電子	□無減速比 G2: 2比 G3: 3比 G4: 4比 G5: 5比 G10: 10比

■ 產品規格

馬達容量	步進電機 : 1.3 N.m			
ø16 螺桿導程	5 mm	10 mm	16 mm	20 mm
螺桿動額定負荷	1120 ca(N)	8390 ca(N)	5520 ca(N)	5540 ca(N)
螺桿靜額定負荷	25070 coa(N)	18210 coa(N)	11370 coa(N)	11700 coa(N)
重覆定位精度	±0.02 mm(±10% 誤差)			
線速度	250 mm/sec	500 mm/sec	800 mm/sec	1000 mm/sec
水平推力	200 kg	130 kg	70 kg	45 kg
垂直推力	70 kg	40 kg	23 kg	17 kg
有效行程	50mm~600mm (50mm 間距)			
加速度	1.25 t	2.5 t	4 t	5 t
垂直驅動扭矩	0.88 Mta	0.87 Mta	0.9 Mta	0.89 Mta
環境溫度 / 濕度	0~40° C / 30~85° % RH			
感應開關	DC24V 磁簧開關 2 只			
額定推力	1470 N	735.13 N	459.5 N	367.6 N

註：出力軸外加導軌，精度可達±0.01mm 以內。

■ AJDRN-65 直接式規格表

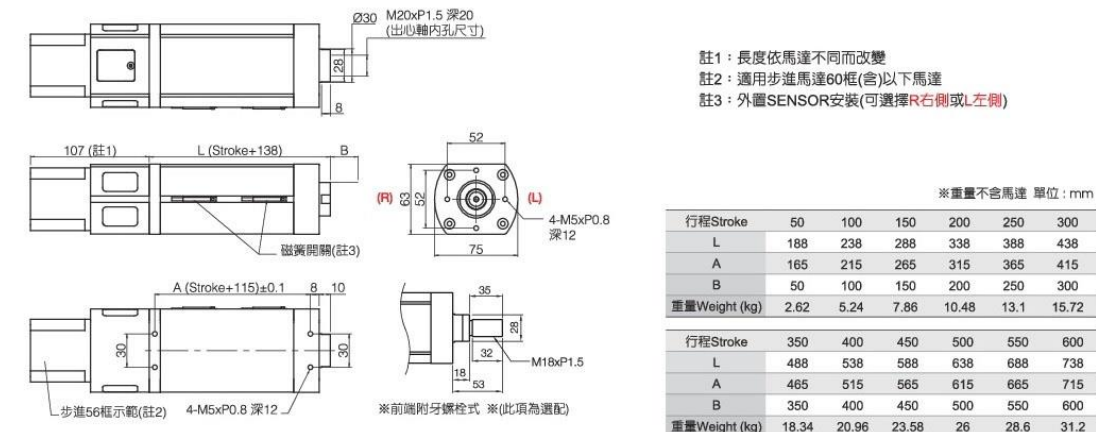



AJDRN-65 間接式規格表-2L

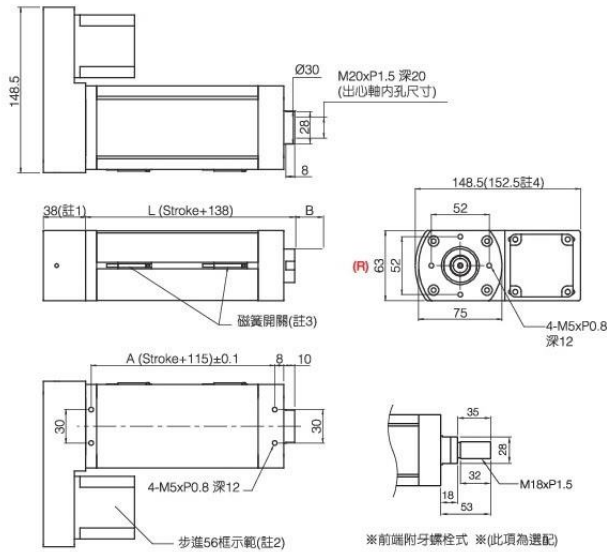

註1：長度依馬達不同而改變
 註2：適用步進馬達60樞(含)以下馬達
 註3：外置SENSOR安裝R右側
 註4：60樞伺服時尺寸

※重量不含馬達 單位：mm

行程Stroke	50	100	150	200	250	300
L	188	238	288	338	388	438
A	165	215	265	315	365	415
B	50	100	150	200	250	300
重量Weight (kg)	2.53	5.06	7.59	10.12	12.65	15.18

行程Stroke	350	400	450	500	550	600
L	488	538	588	638	688	738
A	465	515	565	615	665	715
B	350	400	450	500	550	600
重量Weight (kg)	17.71	20.24	22.77	25.3	27.9	30.5

AJDRN-65 間接式規格表-2R

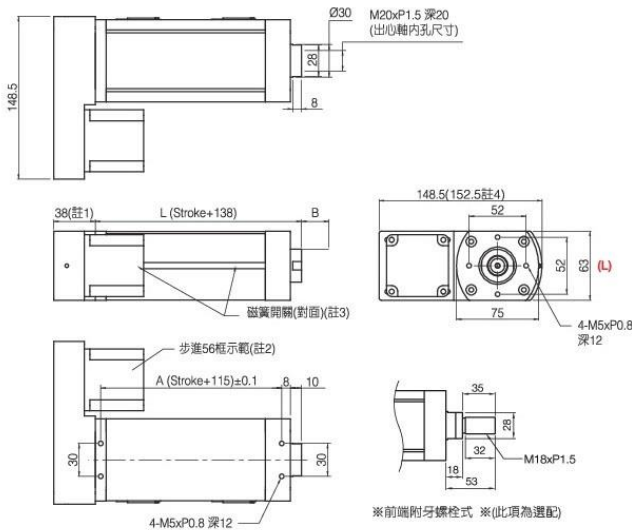

註1：長度依馬達不同而改變
 註2：適用步進馬達60樞(含)以下馬達
 註3：外置SENSOR安裝L左側
 註4：60樞伺服時尺寸

※重量不含馬達 單位：mm

行程Stroke	50	100	150	200	250	300
L	188	238	288	338	388	438
A	165	215	265	315	365	415
B	50	100	150	200	250	300
重量Weight (kg)	2.53	5.06	7.59	10.12	12.65	15.18

行程Stroke	350	400	450	500	550	600
L	488	538	588	638	688	738
A	465	515	565	615	665	715
B	350	400	450	500	550	600
重量Weight (kg)	17.71	20.24	22.77	25.3	27.9	30.5

AJDRN-90

出力軸桿不旋轉

大推力、可外加減速機增加推力。



AJD	- RN	- 90	- P10	- S50	- 1	- S	- R	- 2ST	- G2
出廠代號	電動缸	缸體代號	導程 P05=5mm P10=10mm P20=20mm	有效行程 50~900mm	馬達安裝方向 1：直結式 2L：馬達在左 2R：馬達在右	2組磁簧開關	R：固定右邊 L：固定左邊	2ST：二相步進 5ST：五相步進 SVM：三齒伺服 SVY：安川伺服 SVP：松下伺服 SVT：台達電子	□無減速比 G2：2比 G3：3比 G4：4比 G5：5比 G10：10比

■ 產品規格

馬達容量	步進電機：2.4 N.m		
ø20 螺桿導程	5 mm	10 mm	20 mm
螺桿動額定負荷	14840 ca(N)	15160 ca(N)	7640 ca(N)
螺桿靜額定負荷	36810 coa(N)	38330 coa(N)	17580 coa(N)
重覆定位精度	±0.02 mm(±10% 誤差)		
線速度	250 mm/sec	500 mm/sec	1000 mm/sec
水平推力	750 kg	380 kg	100 kg
垂直推力	190 kg	83 kg	35 kg
有效行程	50mm~900mm (50mm 間距)		
加速度	1.25 t	2.5 t	5 t
垂直驅動扭矩	1.86 Mta	1.81 Mta	1.83 Mta
環境溫度 / 濕度	0~40° C / 30~85° % RH		
感應開關	DC24V 磁簧開關 2 只		
額定推力	2714.34 N	1357.17 N	678.6 N

■ AJDRN-90 直接式規格表

註1：長度依馬達不同而改變
 註2：適用步進馬達85框(含)以下馬達
 註3：外置SENSOR安裝(可選擇R右側或L左側)

※重量不含馬達 單位：mm

行程Stroke	50	100	150	200	250	300	350	400	450
L	195	245	295	345	395	445	495	545	595
A	170	220	270	320	370	420	470	520	570
B	50	100	150	200	250	300	350	400	450
重量Weight (kg)	5.16	10.32	15.48	20.64	25.8	30.96	36.12	41.28	46.44

行程Stroke	500	550	600	650	700	750	800	850	900
L	645	695	745	795	845	895	945	995	1045
A	620	670	720	770	820	870	920	970	1020
B	500	550	600	650	700	750	800	850	900
重量Weight (kg)	51.6	56.76	61.92	67.08	72.24	77.4	82.56	87.72	92.88



AJDRN-90 間接式規格表-2L

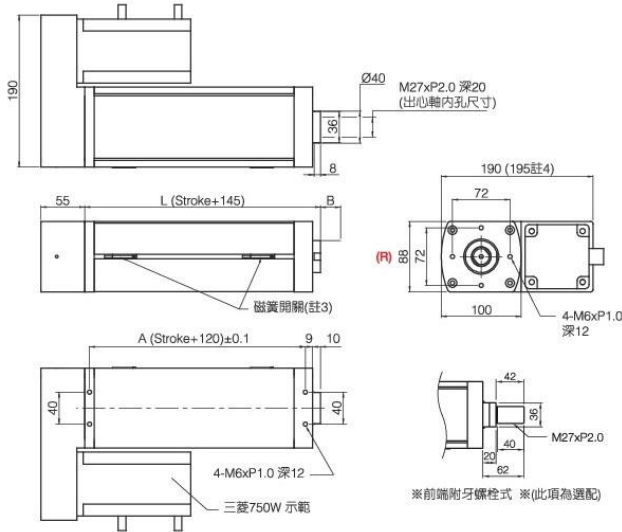

註1：長度依馬達不同而改變
 註2：適用步進馬達85框(含)以下馬達
 註3：外置SENSOR安裝R右側
 註4：85框步進馬達時尺寸

※重量不含馬達 單位：mm

行程Stroke	50	100	150	200	250	300	350	400	450
L	195	245	295	345	395	445	495	545	595
A	170	220	270	320	370	420	470	520	570
B	50	100	150	200	250	300	350	400	450
重量Weight (kg)	4.92	9.84	14.76	19.68	24.6	29.52	34.44	39.36	44.28

行程Stroke	500	550	600	650	700	750	800	850	900
L	645	695	745	795	845	895	945	995	1045
A	620	670	720	770	820	870	920	970	1020
B	500	550	600	650	700	750	800	850	900
重量Weight (kg)	49.2	54.12	59.04	63.96	68.88	73.8	78.72	83.64	88.56

AJDRN-90 間接式規格表-2R

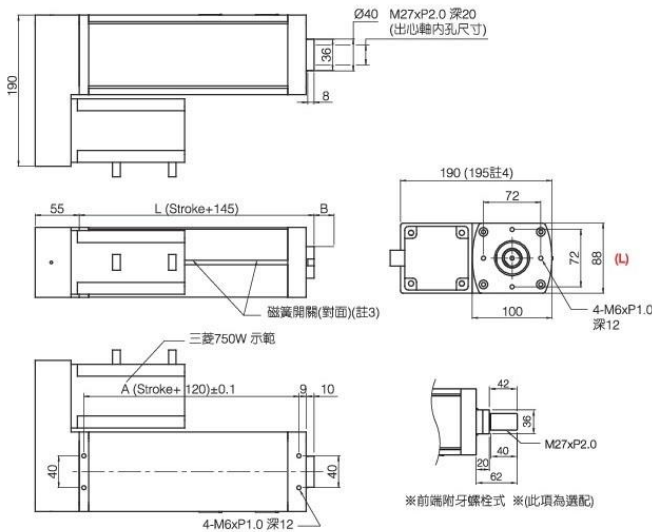

註1：長度依馬達不同而改變
 註2：適用步進馬達85框(含)以下馬達
 註3：外置SENSOR安裝L左側
 註4：85框步進馬達時尺寸

※重量不含馬達 單位：mm

行程Stroke	50	100	150	200	250	300	350	400	450
L	195	245	295	345	395	445	495	545	595
A	170	220	270	320	370	420	470	520	570
B	50	100	150	200	250	300	350	400	450
重量Weight (kg)	4.92	9.84	14.76	19.68	24.6	29.52	34.44	39.36	44.28

行程Stroke	500	550	600	650	700	750	800	850	900
L	645	695	745	795	845	895	945	995	1045
A	620	670	720	770	820	870	920	970	1020
B	500	550	600	650	700	750	800	850	900
重量Weight (kg)	49.2	54.12	59.04	63.96	68.88	73.8	78.72	83.64	88.56