



AJDRM 微型電動推桿



AJDRM-42



AJDRM-48



AJDRM-60



AJDRM-75

產品特點

- 微小化
- 低單價
- 高精度
- 高直線性
- 安裝簡單
- 規格齊全



AJDRM-42



■ 訂購代號

AJ RM - 42 - P01 - S10 - 2L - C - SR - 2ST - □
① ② ③ ④ ⑤ ⑥ ⑦ ⑧ ⑨

① 推桿滑台
42 mm

② 滑台寬度
42 mm

③ 導程
01 = 1mm
02 = 2 mm

④ 有效行程
10 mm ~ 50 mm

⑤ 馬達安裝方向
1:馬達直結
2L:馬達在左
2R:馬達在右
※註一

⑥
C : C7 級
P: C5 級
UP:C3 級

⑦
(2 組光電開關)
SR:安裝在右側
SL:安裝在左側
□:無配置
※註二

⑧
2ST:二相步進
5ST:五相步進
SVM:三菱伺服
SVY:安川伺服
SVP:松下伺服
SVT:台達電子
※註三

⑨
□:陽極本色
BK:陽極黑色

■ 產品規格

| | | |
|---------------|-------------------------------------|-----------|
| 馬達容量 (額定輸出) | 步進電機 : 0.028 N.m | |
| ø8 螺桿導程 | 1 mm | 2 mm |
| 螺桿動額定負荷 | 7 kg | |
| 螺桿靜額定負荷 | 9.8 kg | |
| 總速度 | 30 mm/sec | 50 mm/sec |
| 水平荷重 | 6 kg | 4 kg |
| 垂直荷重 | 5 kg | 2.5 kg |
| 加速度 | 0.15 G | 0.5 G |
| 垂直驅動扭矩 | 0.007 Mta | 0.009 Mta |
| 額定扭矩 | 158.3 N | 79.16 N |
| 重覆精度 | C: ±0.01mm P: ±0.005mm UP: ±0.001mm | |
| 行程範圍 | 10mm~50mm (10mm 間距) | |
| 環境溫度 / 濕度 | 0~40° C / 30~85° % RH | |
| 光電開關 | DC 5V~24V / DU-911 x 2 組 / 線長 30cm | |

- 註一：馬達安裝方向
- 註二：光電開關安裝位置

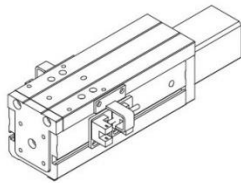

- 註一：馬達直結式
- 註二：SENSOR安裝位置可選配
可指定SL左側或SR右側

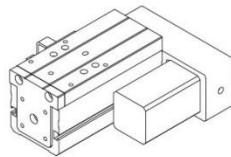

- 註一：馬達安裝於左側
- 註二：SENSOR安裝位置
與馬達安裝方向相反

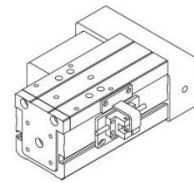

- 註一：馬達安裝於右側
- 註二：SENSOR安裝位置
與馬達安裝方向相反

| | |
|--------------------------------|----------|
| 二相步進電機推力 | |
| 型號：TS3641N1E1=0.04 N·m | |
| 五相步進電機推力 | |
| 型號：TS3664N12E3=0.028 N·m | |
| AC伺服電機 | |
| 三菱 安川 松下 台達 (常用品牌) | AC : 20W |

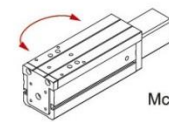
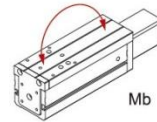
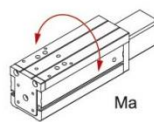

| AJDRM-42型 | S10 mm | S20 mm | S30 mm | S40 mm | S50 mm | |
|-----------|--------|----------|----------|----------|---------|----------|
| 力矩 | | | | | | |
| 方向 | Ma | 3.7 N·m | 5.2 N·m | 9.6 N·m | 14 N·m | 15.5 N·m |
| 負載 | Mb | 0.54 N·m | 1.06 N·m | 3.6 N·m | 7.8 N·m | 9.5 N·m |
| | Mc | 1.73 N·m | 3.6 N·m | 13.5 N·m | 29 N·m | 36 N·m |

直接式規格表

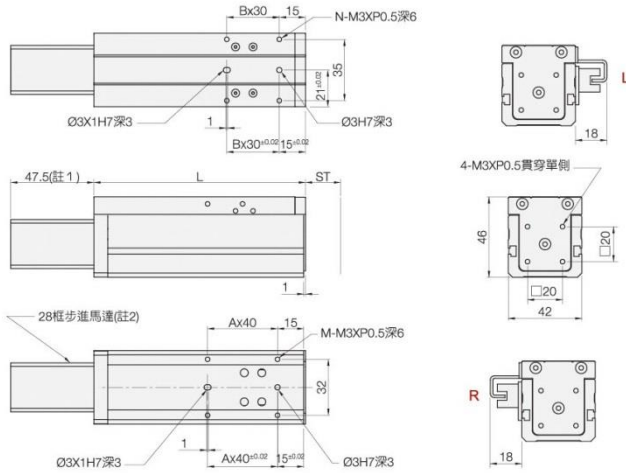

AJDRM-42直接式規格表

- 註1：長度依馬達不同而改變
- 註2：適用步進馬達28框(含)以下馬達
- 註3：外置SENSOR安裝(R側或L側選配)
- 註4：需要C3級螺桿時請洽業務團隊

單位：mm

| 行程Stroke | 10 | 20 | 30 | 40 | 50 |
|----------------|------|------|------|------|------|
| L | 121 | 131 | 151 | 171 | 181 |
| A | 1 | 1 | 2 | 2 | 2 |
| B | 1 | 1 | 2 | 2 | 2 |
| N | 4 | 4 | 6 | 6 | 6 |
| M | 4 | 4 | 6 | 6 | 6 |
| 重量 Weight (kg) | 0.67 | 0.74 | 0.86 | 0.98 | 1.02 |

間接式規格表-2L

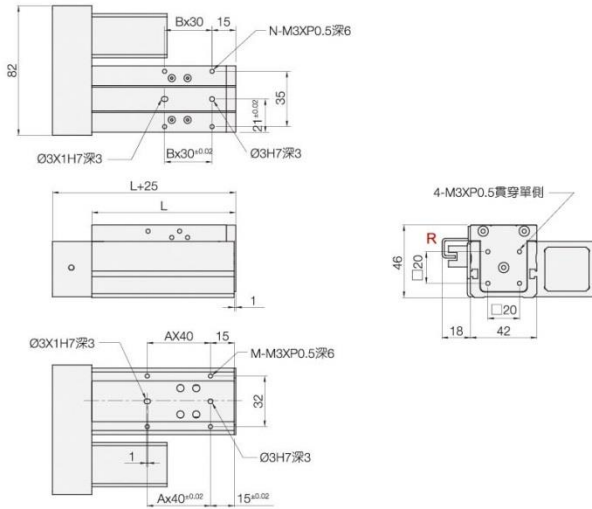

AJDRM-42間接式規格表-2L

- 註1：適用步進馬達28框(含)以下馬達
- 註2：外置SENSOR安裝(與馬達方向相反)
- 註3：需要C3級螺桿時請洽業務團隊

單位：mm

| 行程Stroke | 10 | 20 | 30 | 40 | 50 |
|----------------|------|------|------|------|------|
| L | 91 | 101 | 121 | 141 | 151 |
| A | 1 | 1 | 2 | 2 | 2 |
| B | 1 | 1 | 2 | 2 | 2 |
| N | 4 | 4 | 6 | 6 | 6 |
| M | 4 | 4 | 6 | 6 | 6 |
| 重量 Weight (kg) | 0.68 | 0.76 | 0.85 | 0.97 | 1.03 |

間接式規格表-2R

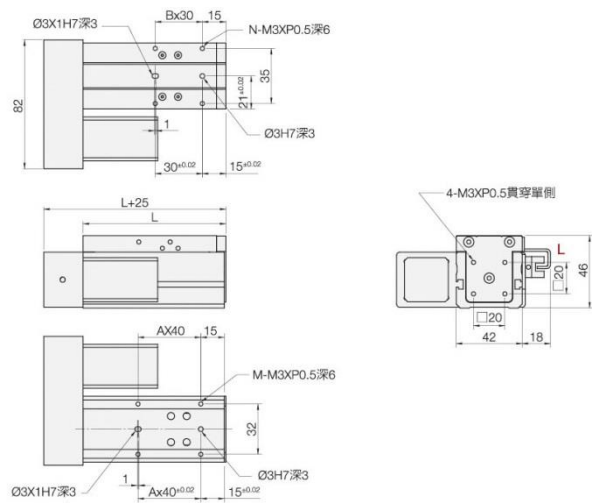

AJDRM-42間接式規格表-2R

- 註1：適用步進馬達28框(含)以下馬達
- 註2：外置SENSOR安裝(與馬達方向相反)
- 註3：需要C3級螺桿時請洽業務團隊

單位：mm

| 行程Stroke | 10 | 20 | 30 | 40 | 50 |
|----------------|------|------|------|------|------|
| L | 91 | 101 | 121 | 141 | 151 |
| A | 1 | 1 | 2 | 2 | 2 |
| B | 1 | 1 | 2 | 2 | 2 |
| N | 4 | 4 | 6 | 6 | 6 |
| M | 4 | 4 | 6 | 6 | 6 |
| 重量 Weight (kg) | 0.68 | 0.74 | 0.85 | 0.97 | 1.02 |



AJDRM-48

■ 訂購代號

AJ RM - 48 - P01 - S10 - 2L - C - SR - 2ST - □

① ② ③ ④ ⑤ ⑥ ⑦ ⑧ ⑨

① 推桿滑台

② 滑台寬度

48 mm

③ 導程

02 = 2 mm

05 = 5 mm

10 = 10 mm

④ 有效行程

20 mm ~ 100 mm

⑤ 馬達安裝方向

1:馬達直結

2L:馬達在左

2R:馬達在右

※註一

⑥

C : C7 級

P: C5 級

UP:C3 級

⑦

(2 組光電開關)

SR:安裝在右側

SL:安裝在左側

□:無配置

※註二

⑧

2ST:二相步進

5ST:五相步進

SVM:三菱伺服

SVY:安川伺服

SVP:松下伺服

SVT:台達電子

※註三

⑨

□:陽極本色

BK:陽極黑色

產品規格

| | | | |
|-------------|-------------------------------------|------------|------------|
| 馬達容量 (額定輸出) | 步進電機 : 0.24 N.m | | |
| ø8 螺桿導程 | 2 mm | 5 mm | 10 mm |
| 螺桿動額定負荷 | 12.7 kg | | |
| 螺桿靜額定負荷 | 17.6 kg | | |
| 總速度 | 50 mm/sec | 250 mm/sec | 500 mm/sec |
| 水平荷重 | 12 kg | 9 kg | 8 kg |
| 垂直荷重 | 8 kg | 7 kg | 4 kg |
| 加速度 | 0.5 G | 1.25 G | 2.5 G |
| 垂直驅動扭矩 | 0.03 N.m | 0.068 N.m | 0.087 N.m |
| 額定扭矩 | 6778.6 N | 271.4 N | 135.7 N |
| 重覆精度 | C: ±0.01mm P: ±0.005mm UP: ±0.001mm | | |
| 行程範圍 | 20mm~100mm (20mm 間距) | | |
| 環境溫度 / 濕度 | 0~40° C / 30~85° % RH | | |
| 光電開關 | DC 5V~24V / DU-911 x 2 組 / 線長 30cm | | |

- 註一：馬達安裝方向
- 註二：光電開關安裝位置

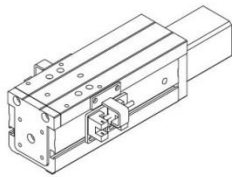

- 註一：馬達直結式
- 註二：SENSOR安裝位置可選配
可指定SL左側或SR右側

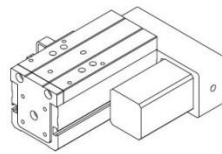

- 註一：馬達安裝於左側
- 註二：SENSOR安裝位置
與馬達安裝方向相反

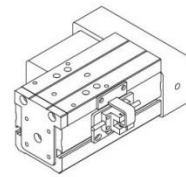

- 註一：馬達安裝於右側
- 註二：SENSOR安裝位置
與馬達安裝方向相反

| | |
|--------------------------------|--------------|
| 二相步進電機推力 | |
| 型號：TS3617N2E4=0.26 N·m | |
| 五相步進電機推力 | |
| 型號：TS3667N3E7=0.24 N·m | |
| AC伺服電機 | |
| 三菱 安川 松下 台達 (常用品牌) | AC: 50W~100W |

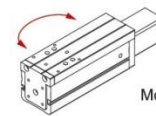
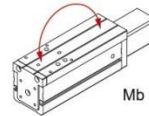
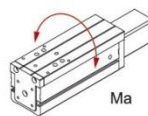

| AJDRM-48型 | S20 mm | S40 mm | S60 mm | S80 mm | S100 mm |
|-----------|----------|----------|----------|-----------|----------|
| 力矩 | | | | | |
| 方向 | | | | | |
| Ma | 12.2 N·m | 19.8 N·m | 27.4 N·m | 35 N·m | 44 N·m |
| Mb | 4 N·m | 10.7 N·m | 20.6 N·m | 33.6 N·m | 53.4 N·m |
| Mc | 14 N·m | 39.6 N·m | 77.7 N·m | 128.5 N·m | 206 N·m |

直接式規格表

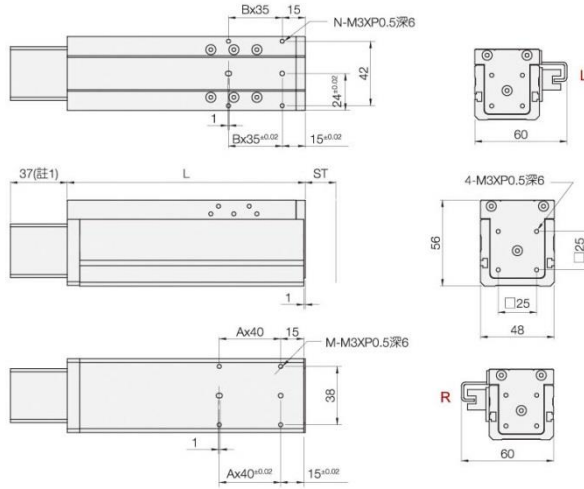

AJDRM-48直接式規格表

- 註1：長度依馬達不同而改變
- 註2：適用步進馬達35框(含)以下馬達
- 註3：外置SENSOR安裝(R側或L側選配)
- 註4：需要C3級螺桿時請洽業務團隊

單位：mm

| 行程Stroke | 20 | 40 | 60 | 80 | 100 |
|----------------|------|------|------|------|-----|
| L | 155 | 185 | 215 | 245 | 290 |
| A | 1 | 2 | 2 | 3 | 3 |
| B | 1 | 2 | 2 | 3 | 3 |
| N | 4 | 6 | 6 | 8 | 8 |
| M | 4 | 6 | 6 | 8 | 8 |
| 重量 Weight (kg) | 1.24 | 1.52 | 1.82 | 2.08 | 2.5 |

間接式規格表-2L

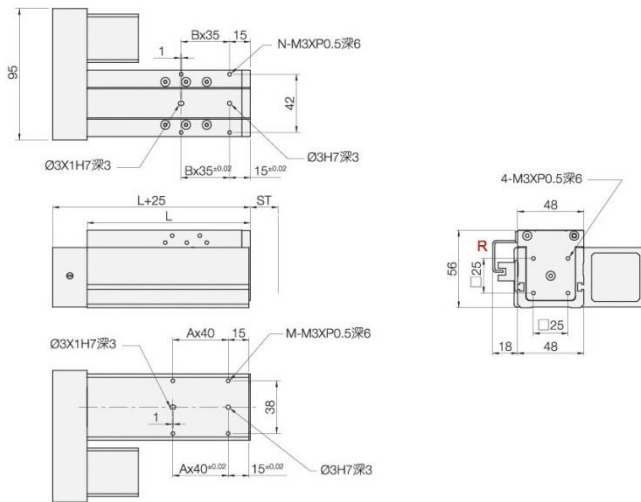

AJDRM-48間接式規格表-2L

- 註1：適用步進馬達35框(含)以下馬達
- 註2：外置SENSOR安裝(與馬達方向相反)
- 註3：需要C3級螺桿時請洽業務團隊

單位：mm

| 行程Stroke | 20 | 40 | 60 | 80 | 100 |
|----------------|------|------|------|------|-----|
| L | 118 | 148 | 178 | 208 | 253 |
| A | 1 | 2 | 2 | 3 | 3 |
| B | 1 | 2 | 2 | 3 | 3 |
| N | 4 | 6 | 6 | 8 | 8 |
| M | 4 | 6 | 6 | 8 | 8 |
| 重量 Weight (kg) | 1.23 | 1.51 | 1.79 | 2.08 | 2.5 |

間接式規格表-2R

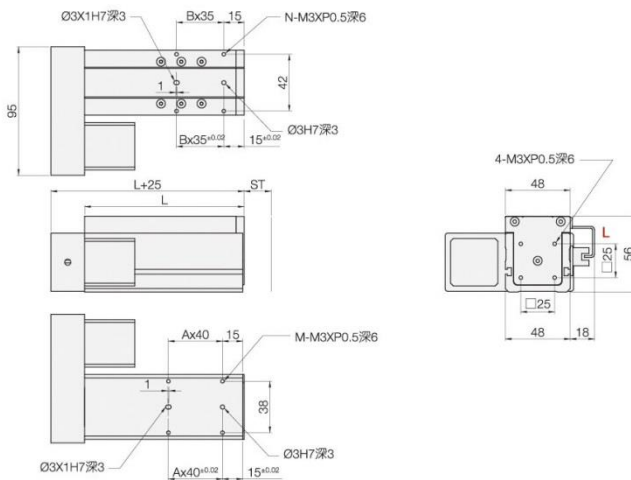

AJDRM-48間接式規格表-2R

- 註1：適用步進馬達35框(含)以下馬達
- 註2：外置SENSOR安裝(與馬達方向相反)
- 註3：需要C3級螺桿時請洽業務團隊

單位：mm

| 行程Stroke | 20 | 40 | 60 | 80 | 100 |
|----------------|------|------|------|------|-----|
| L | 118 | 148 | 178 | 208 | 253 |
| A | 1 | 2 | 2 | 3 | 3 |
| B | 1 | 2 | 2 | 3 | 3 |
| N | 4 | 6 | 6 | 8 | 8 |
| M | 4 | 6 | 6 | 8 | 8 |
| 重量 Weight (kg) | 1.23 | 1.51 | 1.79 | 2.08 | 2.5 |



AJDRM-60



■ 訂購代號

AJ RM - 60 - P01 - S10 - 2L - C - SR - 2ST - □
① ② ③ ④ ⑤ ⑥ ⑦ ⑧ ⑨

① 推桿滑台

② 滑台寬度
60 mm

③ 導程
02 = 2 mm
05 = 5 mm
10 = 10 mm

④ 有效行程
25 mm ~ 175 mm

⑤ 馬達安裝方向
1:馬達直結
2L:馬達在左
2R:馬達在右
※註一

⑥
C : C7 級
P : C5 級

UP:C3 級

⑦
(2 組光電開關)
SR:安裝在右側
SL:安裝在左側
□:無配置
※註二

⑧
2ST:二相步進
5ST:五相步進
SVM:三菱伺服
SVY:安川伺服
SVP:松下伺服
SVT:台達電子
※註三

⑨
□:陽極本色
BK:陽極黑色

產品規格

| | | | |
|---------------|-------------------------------------|------------|------------|
| 馬達容量 (額定輸出) | 步進電機 : 0.64 N.m | | |
| ø8 螺桿導程 | 2 mm | 5 mm | 10 mm |
| 螺桿動額定負荷 | 27.5 kg | | |
| 螺桿靜額定負荷 | 36.3 kg | | |
| 總速度 | 50 mm/sec | 250 mm/sec | 500 mm/sec |
| 水平荷重 | 25 kg | 22 kg | 20 kg |
| 垂直荷重 | 18 kg | 15 kg | 10 kg |
| 加速度 | 0.5 G | 1.25 G | 2.5 G |
| 垂直驅動扭矩 | 0.066 N.m | 0.147 N.m | 0.22 N.m |
| 額定扭矩 | 1809.6 N | 723.8 N | 362 N |
| 重覆精度 | C: ±0.01mm P: ±0.005mm UP: ±0.001mm | | |
| 行程範圍 | 25mm~175mm (25mm 間距) | | |
| 環境溫度 / 濕度 | 0~40° C / 30~85° % RH | | |
| 光電開關 | DC 5V~24V / DU-911 x 2 組 / 線長 30cm | | |

- 註一：馬達安裝方向
- 註二：光電開關安裝位置

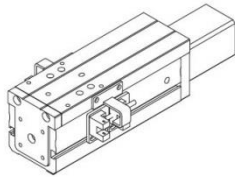

- 註一：馬達直結式
- 註二：SENSOR安裝位置可選配可指定SL左側或SR右側

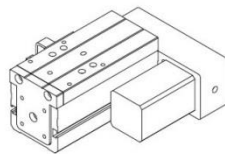

- 註一：馬達安裝於左側
- 註二：SENSOR安裝位置與馬達安裝方向相反

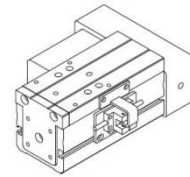

- 註一：馬達安裝於右側
- 註二：SENSOR安裝位置與馬達安裝方向相反

| | |
|--------------------------------|--------------|
| 二相步進電機推力 | |
| 型號：TS3103N255=0.65N·m | |
| 五相步進電機推力 | |
| 型號：TS3624N2E3=0.8N·m | |
| AC伺服電機 | |
| 三菱 安川 松下 台達 (常用品牌) | AC:100W~200W |

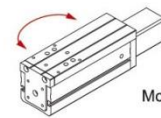
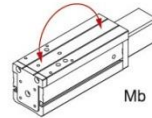
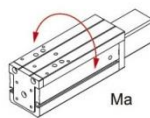

| AJDRM-60型 | S25 mm | S50 mm | S75 mm | S100 mm | S125 mm | S150 mm | S175 mm |
|-----------|------------|---------|----------|----------|---------|---------|---------|
| 力矩 | Ma 27 N·m | 54 N·m | 65.5 N·m | 92.4 N·m | 119 N·m | 135 N·m | 146 N·m |
| 方向 | Mb 8.4 N·m | 33 N·m | 50 N·m | 99 N·m | 165 N·m | 210 N·m | 248 N·m |
| 負載 | Mc 29 N·m | 125 N·m | 187 N·m | 380 N·m | 639 N·m | 818 N·m | 967 N·m |

直接式規格表

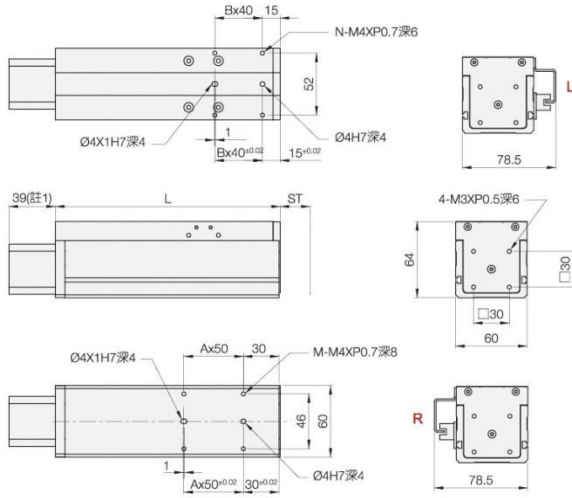

AJDRM-60直接式規格表

- 註1：長度依馬達不同而改變
- 註2：適用步進馬達42框(含)以下馬達
- 註3：外置SENSOR安裝(R側或L側選配)
- 註4：需要C3級螺桿時請洽業務團隊

單位：mm

| 行程Stroke | 25 | 50 | 75 | 100 | 125 | 150 | 175 |
|----------------|------|------|------|------|------|------|------|
| L | 189 | 239 | 264 | 314 | 364 | 389 | 439 |
| A | 1 | 2 | 2 | 3 | 3 | 4 | 4 |
| B | 1 | 2 | 2 | 3 | 3 | 4 | 4 |
| N | 4 | 6 | 6 | 8 | 8 | 10 | 10 |
| M | 4 | 6 | 6 | 8 | 8 | 10 | 10 |
| 重量 Weight (kg) | 2.09 | 2.68 | 2.97 | 3.55 | 4.29 | 4.45 | 5.01 |

間接式規格表-2L

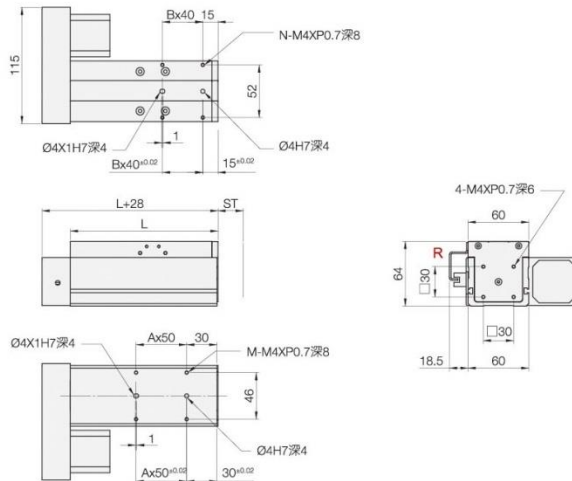

AJDRM-60間接式規格表-2L

- 註1：適用步進馬達42框(含)以下馬達
- 註2：外置SENSOR安裝(與馬達方向相反)
- 註3：需要C3級螺桿時請洽業務團隊

單位：mm

| 行程Stroke | 25 | 50 | 75 | 100 | 125 | 150 | 175 |
|----------------|------|------|------|------|------|------|------|
| L | 146 | 196 | 221 | 271 | 321 | 346 | 396 |
| A | 1 | 2 | 2 | 3 | 3 | 4 | 4 |
| B | 1 | 2 | 2 | 3 | 3 | 4 | 4 |
| N | 4 | 6 | 6 | 8 | 8 | 10 | 10 |
| M | 4 | 6 | 6 | 8 | 8 | 10 | 10 |
| 重量 Weight (kg) | 2.03 | 2.61 | 2.90 | 3.48 | 4.22 | 4.37 | 4.94 |

間接式規格表-2R

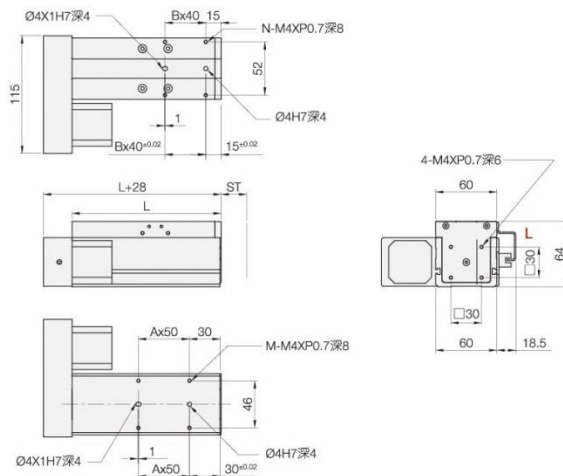

AJDRM-60間接式規格表-2R

- 註1：適用步進馬達42框(含)以下馬達
- 註2：外置SENSOR安裝(與馬達方向相反)
- 註3：需要C3級螺桿時請洽業務團隊

單位：mm

| 行程Stroke | 25 | 50 | 75 | 100 | 125 | 150 | 175 |
|----------------|------|------|------|------|------|------|------|
| L | 146 | 196 | 221 | 271 | 321 | 346 | 396 |
| A | 1 | 2 | 2 | 3 | 3 | 4 | 4 |
| B | 1 | 2 | 2 | 3 | 3 | 4 | 4 |
| N | 4 | 6 | 6 | 8 | 8 | 10 | 10 |
| M | 4 | 6 | 6 | 8 | 8 | 10 | 10 |
| 重量 Weight (kg) | 2.03 | 2.61 | 2.90 | 3.48 | 4.22 | 4.37 | 4.94 |



AJDRM-75



■ 訂購代號

AJ RM - 75 - P01 - S10 - 2L - C - SR - 2ST - □
① ② ③ ④ ⑤ ⑥ ⑦ ⑧ ⑨

① 推桿滑台

② 滑台寬度
75 mm

③ 導程
05 = 5 mm
10 = 10 mm
16 = 16 mm
20 = 20 mm

④ 有效行程
25 mm ~ 250 mm

⑤ 馬達安裝方向
1:馬達直結
2L:馬達在左
2R:馬達在右
※註一

⑥
C : C7 級
P : C5 級
UP : C3 級

⑦
(2 組光電開關)
SR:安裝在右側
SL:安裝在左側
□:無配置
※註二

⑧
2ST:二相步進
5ST:五相步進
SVM:三菱伺服
SVY:安川伺服
SVP:松下伺服
SVT:台達電子
※註三

⑨
□:陽極本色
BK:陽極黑色

產品規格

| | | | | |
|---------------|-------------------------------------|------------|------------|-------------|
| 馬達容量 (額定輸出) | 步進電機 : 1.3 N.m | | | |
| ø8 螺桿導程 | 5 mm | 10 mm | 16 mm | 20 mm |
| 螺桿動額定負荷 | 63.7 kg | | | |
| 螺桿靜額定負荷 | 76.4 kg | | | |
| 總速度 | 250 mm/sec | 500 mm/sec | 800 mm/sec | 1000 mm/sec |
| 水平荷重 | 60 kg | 50 kg | 30 | 20 kg |
| 垂直荷重 | 46 kg | 30 kg | 17 | 11 kg |
| 加速度 | 1.25 G | 2.5 G | 4 G | 5 G |
| 垂直驅動扭矩 | 0.45 N.m | 0.65 N.m | 0.65 N.m | 0.6 N.m |
| 額定扭矩 | 1470 N | 735.1 N | 459.5 N | 367.5 N |
| 重覆精度 | C: ±0.01mm P: ±0.005mm UP: ±0.001mm | | | |
| 行程範圍 | 25mm~250mm (25mm 間距) | | | |
| 環境溫度 / 濕度 | 0~40° C / 30~85° % RH | | | |
| 光電開關 | DC 5V~24V / DU-911 x 2 組 / 線長 30cm | | | |

- 註一：馬達安裝方向
- 註二：光電開關安裝位置

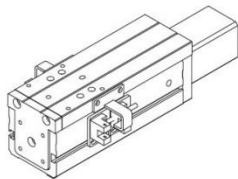

註一：馬達直結式
註二：SENSOR安裝位置可選配
可指定SL左側或SR右側

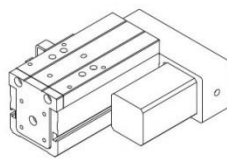

註一：馬達安裝於左側
註二：SENSOR安裝位置
與馬達安裝方向相反

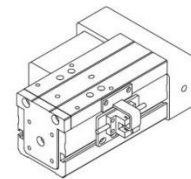

註一：馬達安裝於右側
註二：SENSOR安裝位置
與馬達安裝方向相反

| | |
|--------------------------------|---------|
| 二相步進電機推力 | |
| 型號：TS3653N3E7=1.35N·m | |
| 五相步進電機推力 | |
| 型號：TS3624N3E5=1.5N·m | |
| AC伺服電機 | |
| 三菱 安川 松下 台達 (常用品牌) | AC:400W |

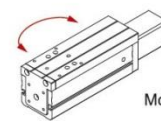
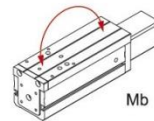
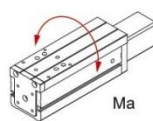

| AJDRM-75型 | S25 mm | S50 mm | S75 mm | S100 mm | S125 mm | S150 mm | S175 mm | S200 mm | S225 mm | S250 mm |
|-----------|--------|----------|----------|-----------|-----------|---------|----------|----------|-----------|-----------|
| 力矩 | Ma | 73.6 N·m | 73.6 N·m | 115.6 N·m | 157.6 N·m | 200 N·m | 242 N·m | 258 N·m | 326 N·m | 326 N·m |
| 方向 | Mb | 27.3 N·m | 27.3 N·m | 67.4 N·m | 125.4 N·m | 201 N·m | 295 N·m | 406 N·m | 535.6 N·m | 535.6 N·m |
| 負載 | Mc | 94 N·m | 94 N·m | 245 N·m | 468 N·m | 762 N·m | 1128 N·m | 1565 N·m | 2073 N·m | 2073 N·m |

■ 直接式規格表

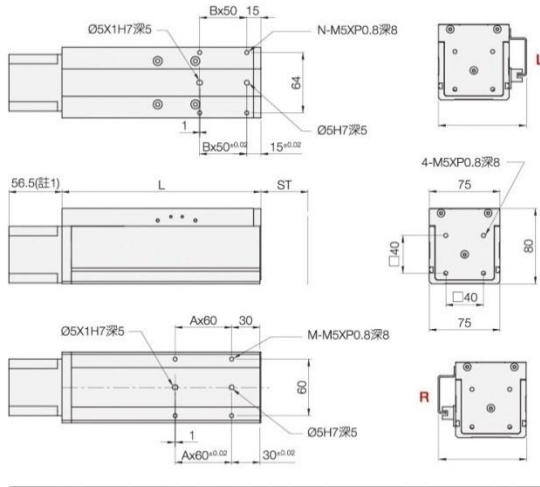

● AJDRM-75直接式規格表

- 註1：長度依馬達不同而改變
- 註2：適用步進馬達60框(含)以下馬達
- 註3：外置SENSOR安裝(R側或L側選配)
- 註4：需要C3級螺桿時請洽業務團隊

單位：mm

| 行程Stroke | 25 | 50 | 75 | 100 | 125 | 150 | 175 | 200 | 225 | 250 |
|----------------|------|------|------|------|------|------|------|------|------|------|
| L | 211 | 236 | 261 | 286 | 311 | 351 | 411 | 486 | 511 | 536 |
| A | 1 | 1 | 2 | 2 | 3 | 3 | 4 | 4 | 5 | 5 |
| B | 1 | 1 | 2 | 2 | 3 | 3 | 4 | 4 | 5 | 5 |
| N | 4 | 4 | 6 | 6 | 8 | 8 | 10 | 10 | 12 | 12 |
| M | 4 | 4 | 6 | 6 | 8 | 8 | 10 | 10 | 12 | 12 |
| 重量 Weight (kg) | 3.14 | 3.46 | 3.83 | 4.19 | 4.56 | 5.10 | 5.85 | 6.78 | 7.31 | 7.62 |

■ 間接式規格表-2L

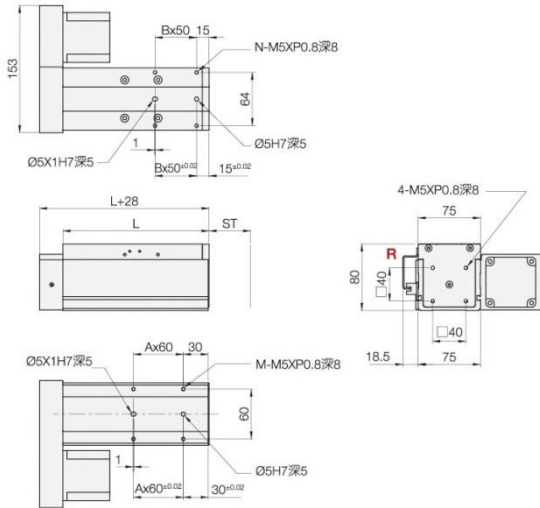

● AJDRM-75間接式規格表-2L

- 註1：適用步進馬達60框(含)以下馬達
- 註2：外置SENSOR安裝(與馬達方向相反)
- 註3：需要C3級螺桿時請洽業務團隊

單位：mm

| 行程Stroke | 25 | 50 | 75 | 100 | 125 | 150 | 175 | 200 | 225 | 250 |
|----------------|------|------|------|------|------|------|-----|------|------|------|
| L | 176 | 201 | 226 | 251 | 316 | 356 | 416 | 491 | 516 | 541 |
| A | 1 | 1 | 2 | 2 | 3 | 3 | 4 | 4 | 5 | 5 |
| B | 1 | 1 | 2 | 2 | 3 | 3 | 4 | 4 | 5 | 5 |
| N | 4 | 4 | 6 | 6 | 8 | 8 | 10 | 10 | 12 | 12 |
| M | 4 | 4 | 6 | 6 | 8 | 8 | 10 | 10 | 12 | 12 |
| 重量 Weight (kg) | 3.15 | 3.46 | 3.83 | 4.52 | 5.09 | 5.89 | 6.9 | 7.26 | 7.58 | 8.26 |

■ 間接式規格表-2R

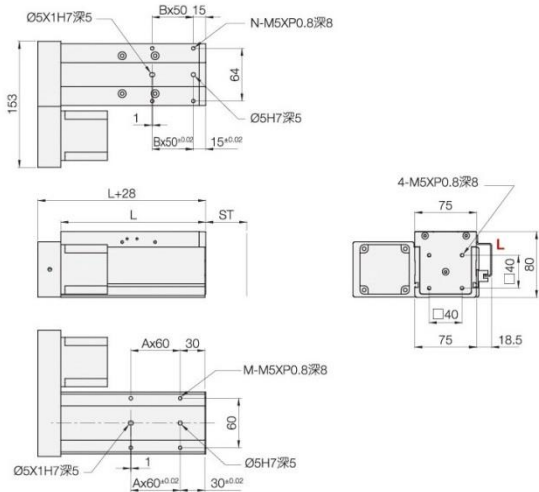

● AJDRM-75間接式規格表-2R

- 註1：適用步進馬達60框(含)以下馬達
- 註2：外置SENSOR安裝(與馬達方向相反)
- 註3：需要C3級螺桿時請洽業務團隊

單位：mm

| 行程Stroke | 25 | 50 | 75 | 100 | 125 | 150 | 175 | 200 | 225 | 250 |
|----------------|------|------|------|------|------|------|-----|------|------|------|
| L | 176 | 201 | 226 | 251 | 316 | 356 | 416 | 491 | 516 | 541 |
| A | 1 | 1 | 2 | 2 | 3 | 3 | 4 | 4 | 5 | 5 |
| B | 1 | 1 | 2 | 2 | 3 | 3 | 4 | 4 | 5 | 5 |
| N | 4 | 4 | 6 | 6 | 8 | 8 | 10 | 10 | 12 | 12 |
| M | 4 | 4 | 6 | 6 | 8 | 8 | 10 | 10 | 12 | 12 |
| 重量 Weight (kg) | 3.15 | 3.46 | 3.83 | 4.52 | 5.09 | 5.89 | 6.9 | 7.26 | 7.58 | 8.26 |