



ASBP

基本型真空發生器



產品特點

- 塑膠外殼, 重量輕、體積小
- 螺紋連接
- 開口式消聲器

主要優秀

- 適合快速運動系統中各工位元需要真空的場合
- 有各種輸出動力, 滿足最小空氣消耗量的要求
- 安裝簡便, 節省空間
- 噪音低, 最低維護要求

應用

- 用於進料系統中
- 搬運電子元器件
- 用於和金屬板加工過程中分離工件的作業
- 真空發生器組件結構, 可控制單獨分散的吸盤

結構

- 外殼由輕質耐衝擊塑膠整體製成
- 壓縮空氣和真空管路用螺紋孔連接
- 外型設計流暢
- 可以用螺孔平置安裝或用安裝基座豎立安裝



產品應用領域



電子行業



汽車行業



包裝行業



食品工業



製藥產業



木工製品

技術規格

型號	噴嘴直徑 mm	真空度 -kPa	最大真空流量 l/min	空氣消耗量 l/min	吸取物件時噪音等級 db(A)
ASPBP 10 SDA	1.0	-85	38	50	59
ASPBP 15 SDA	1.5	-85	72	110	65

型號	空間時噪音等級 db(A)	工作壓力 bar	建議壓縮空氣 軟管內徑 mm	建議真空 軟管內徑 mm	重量 g	工作溫度°C
ASPBP 10 SDA	65	4.5	4	6	22	0-60
ASPBP 15 SDA	72	4.5	4	6	22	0-60



訂購代號

ASBP 15 G2 SDA

① ② ③

① 噴嘴直徑

10	Ø1.0
15	Ø1.5

②

螺紋孔	G2 見右表
-----	--------

③

空白	無記號
SDA	帶軸向消聲器

連接螺紋

型號	連接：快換連接 / 螺紋連接	
ASBP 10 G2	SUP	VAC
ASBP 15 G2	G1/8	G1/8

外形尺寸

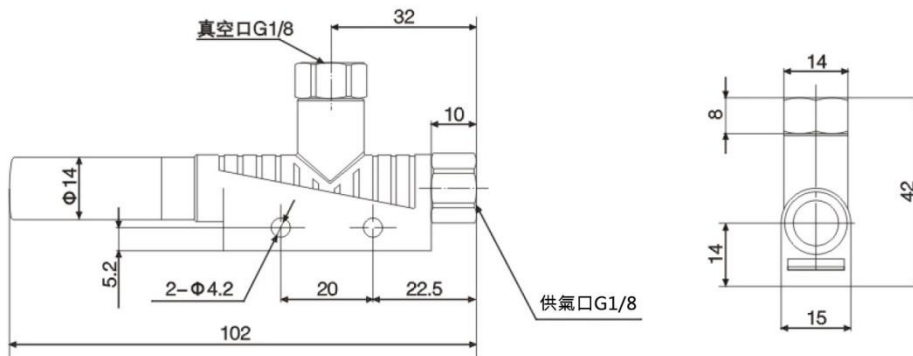

不同真空度(-kPa)的真空流量(l/min)

型號	-kPa	供氣壓力	空氣消耗量	真空度									最大真空度
				0	10	20	30	40	50	60	70	80	
ASBP10	4.5bar	50 /min	38	30	26	23	18.6	16	11	7	1.8	-85kPa	
ASBP15			110 /min	72	60	52	44	36	30	24	15.5		2.2



不同真空度(-kPa)的抽氣時間(s/l)

型號 \ -kPa	供氣壓力	空氣消耗量	10	20	30	40	50	60	70	最大真空度
ASBP10	4.5bar	50 /min	0.123	0.323	0.6	1	1.72	3	-	-85kPa
ASBP15		110 /min	0.06	0.18	0.32	0.52	0.81	1.32	2.7	

ASBP10

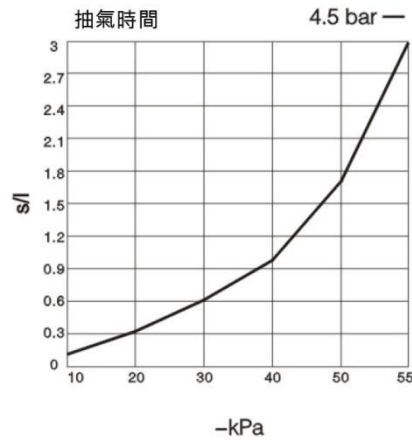
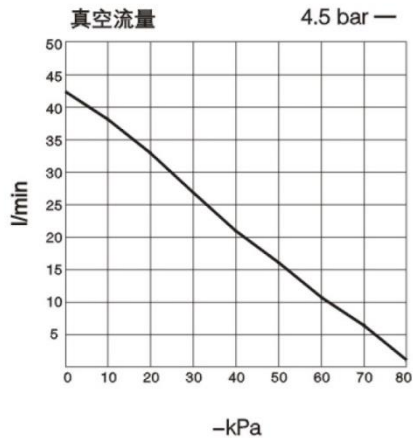

ASBP15

