

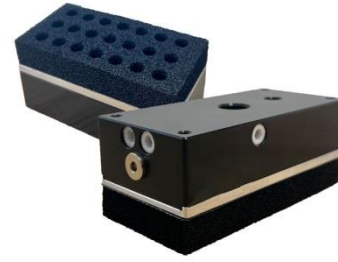

## ATXC-60x120 真空海綿吸盤

內置真空發生器



### 產品介紹

- 適用於多孔結構的工件抓取以及存在部分洩漏情況下的有效抓取。
- 氧化鋁本體，耐磨型 EPDM 材料密封墊。
- 內置真空發生器：真空流量 220L/min 空氣消耗量：100L/min)
- 噪音值 70dB 以下。重量：450g。

### 型號規格

**ATXC 60X120 - L - P15 - H15 - A**

①                      ②                      ③                      ④                      ⑤                      ⑥

#### ① 產品系列

ATXC

#### ② 規格尺寸

長寬：  
60X120MM

#### ③ 閥體技術

V：止迴閥  
L：流量閥

#### ④ 吸孔類型

孔距：15mm

#### ⑤ 密封墊厚度類型

厚度：  
15mm

#### ⑥ 真空源類型

A:內置真空發生器

### 技術參數

型號	ATXC-60x120
最大真空度 -kPa	80
最大真空流量 l/min	120
空氣消耗量 l/min	55
40%吸附時傳送力 N	54
80%吸附時傳送力 N	108



規格尺寸

檢測口、反吹口3-G1/8

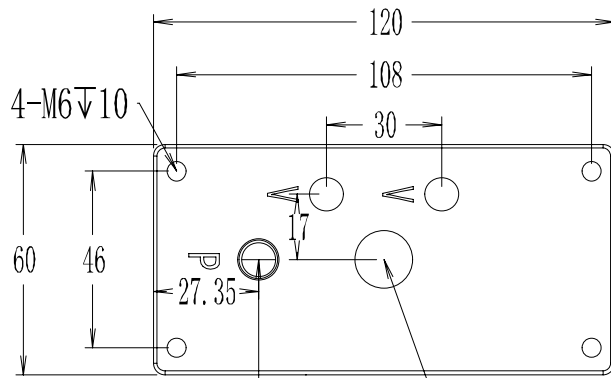
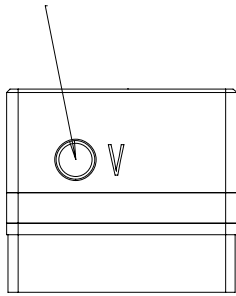

進氣口-G1/8

可安裝  
緩衝金具孔  
G3/8

真空破壞孔

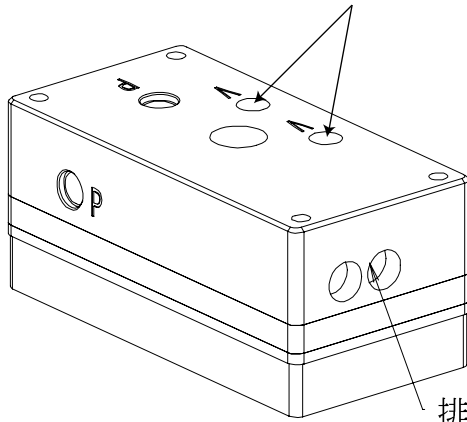

進氣口-G1/8

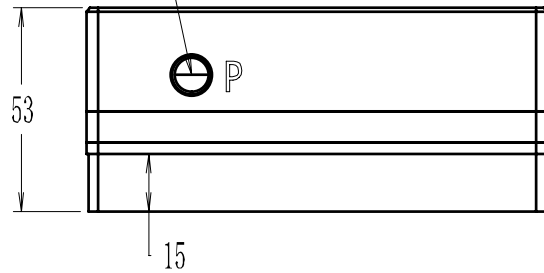

排氣口\*2