



AZP3P-JT 真空吸盤

伸縮形



特點

- $\phi 20$ 、 $\phi 25$ 、 $\phi 32$ 、 $\phi 40$ 、 $\phi 50$
- 對應柔軟軟片包裝工作物的吸著搬送
- 薄膜襯裙：對柔軟工作物有柔軟的服貼性
- 特殊肋形狀：提高密閉效果，降低真空洩漏防止襯裙的捲曲，利用支撐肋防止伸縮部的吸黏，降低真空 OFF 時的復歸不良。
- 導軌配件功能：加減速度：可對應 4G 的吸著搬送，降低吸盤的變形、工作物的晃動，防止袋的吸入
- 吸盤單體、導軌配件使用 FDA (美國食品醫藥管理局) 規格的適合材料
- 採用藍色，容易做異物混入檢查等的顏色判別
- 可做液體或粉末等大變形的袋裝工作物的吸著搬送，液體包裝、粉體包裝、氣體充填袋，袋裝物
- 導軌配件降低吸著搬送時的吸盤變形、工作物晃動
- 5.5 段伸縮形狀，工作物高度、傾斜服貼，緩和對內容物的衝擊，依袋裝工作物的「高低參差」行程吸收

型號規格



AZP3P - 20 JT 5 SF - WG

①

②

③

④

⑤

① 吸盤直徑

② 吸盤類型

③ 吸盤層數

④ 吸盤材質

⑤ 導向附件

20- $\phi 20$

JT - 風琴型

5 - 5.5

SF - 藍色透明矽膠

空白 - 無導向附件

25- $\phi 25$

WG - 導向附件

32- $\phi 32$

40- $\phi 40$

50- $\phi 50$



規格

使用溫度範圍	0~90°C	
吸盤	材質	德國進口食品級矽橡膠
	顏色	藍色
	硬度HS(±5°)	A40/S
導向附件	材質	合成樹脂
	顏色	白色

規格尺寸

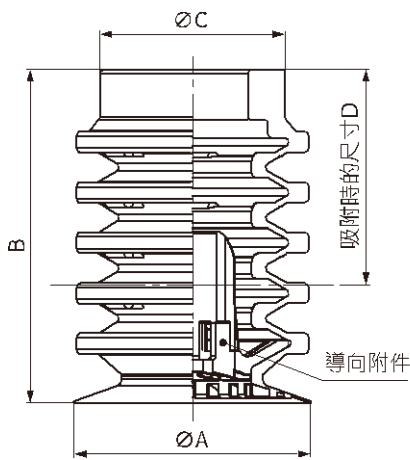

型號	ØA	B	ØC	D	重量g
AZP3P-T20	20	31.2	16	21.2	4.6
AZP3P-T25	25	35		23	6.3
AZP3P-T32	32	45	25	29	14.8
AZP3P-T40	40	51.5		31.5	20.3
AZP3P-T50	50	59		33	26.9



型號規格



AZP3P - T 20 JT 5 SF - A16 - B01

① ② ③ ④ ⑤ ⑥ ⑦

① 真空口方向	② 吸盤直徑	③ 吸盤類型	④ 吸盤層數
T - 縱向	20-Φ20 25-Φ25 32-Φ32 40-Φ40 50-Φ50	JT - 風琴型	5 - 5.5
⑤ 吸盤材質	⑥ 導套外螺紋	⑦ 真空口連接	
SF - 藍色透明矽膠	空白 - 無安裝螺紋 A16 - M16x1.0 A20 - M20x1.0	表1	

表1

		型號	規格	Ø20~25	Ø32~50
導套	外螺紋	A16	M16×1.0	●	-
		A20	M20×1.0	-	●
真空口連接	外螺紋	AG01	G1/8	●	-
		AG02	G1/4	-	●
	內螺紋	BG01	G1/8	●	-
		BG02	G1/4	-	●
	快速接頭	B01	Rc1/8	●	-
		B02	Rc1/4	-	●
	快速接頭	08	8mm	●	-
		10	10mm	-	●

規格

使用溫度範圍	0~90°C
吸盤	材質 德國進口食品級矽橡膠
	顏色 藍色
	硬度HS(±5°) A40/S
導向附件	材質 合成樹脂
	顏色 白色



規格尺寸

外螺紋連接

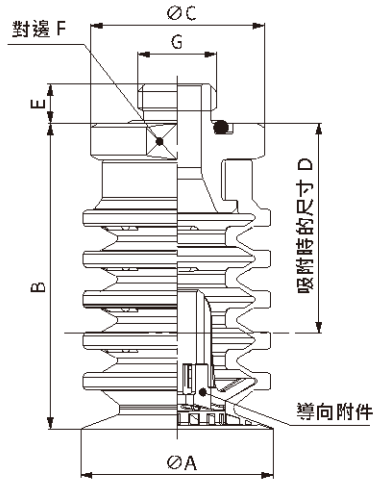

型號	連接螺紋	ØA	B	ØC	D	E	F	G
AZP3P-T20	AG01	20	35.2	18	25.2	5.5	17	G1/8
AZP3P-T25		25	39		27			
AZP3P-T32	AG02	32	51	29	35	6.5	27	G1/4
AZP3P-T40		40	57.5		37.5			
AZP3P-T50		50	65		39			

內螺紋連接

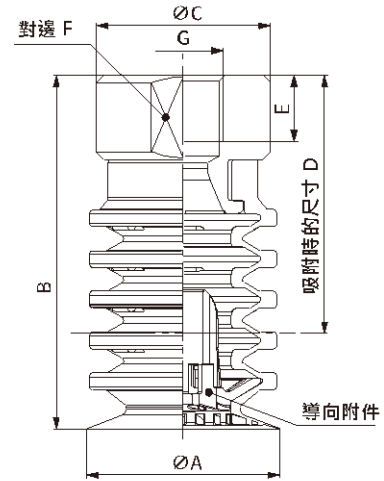

型號	連接螺紋	ØA	B	ØC	D	E	F	G
AZP3P-T20	BG01	20	42.2	18	32.2	7.4	17	G1/8
AZP3P-T25		25	46		34			
AZP3P-T32	BG02	32	59	29	43	11	27	G1/4
AZP3P-T40		40	65.5		45.5			
AZP3P-T50		50	73		47			

內螺紋隔板安裝

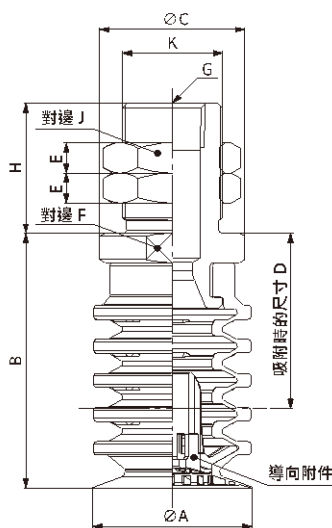

型號	導套外螺紋	連接螺紋	ØA	B	ØC	D	E	F	G	H	J	K
AZP3P-T20	A16	AG01	20	35.2	18	25.2	3.5	17	Rc1/8	22	19	M16×1
AZP3P-T25			25	39		27						
AZP3P-T32	A20	AG02	32	51	29	35	4.5	27	Rc1/4	26	24	M20×1
AZP3P-T40			40	57.5		37.5						
AZP3P-T50			50	65		39						

快速接頭隔板安裝

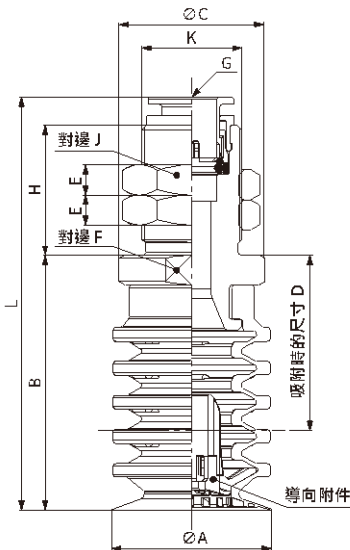

型號	導套外螺紋	真空接口	ØA	B	ØC	D	E	F	G	H	J	K	L
AZP3P-T20	A16	08	20	35.2	18	25.2	3.5	17	8	22	19	V16×1	62.1
AZP3P-T25			25	39		27							65.9
AZP3P-T32	A20	10	32	51	29	35	4.5	27	10	26	24	V20×1	82.4
AZP3P-T40			40	57.5		37.5							88.9
AZP3P-T50			50	65		39							96.4