



FSGPL 波紋吸盤

1.5 折



金屬板



包裝



木材



介紹

- 直徑大,適合搬運大型重型且易損的工件
- 密封唇柔軟且有錐度,對曲面和不平整工件有很強的適應性
- 1.5 折波紋結構,補償工件高度差異·接觸工件時有良好的緩衝性能
- 底部支撐結構,搬運易損件不會產生永久 變形或破損
- 橡膠件與金屬連接板一體成型

應用

- 搬運紙箱、金屬薄板、木板、玻璃和陶瓷製品
- 搬運表面不平整的工件 (柔軟密封唇具有很強的適應性)

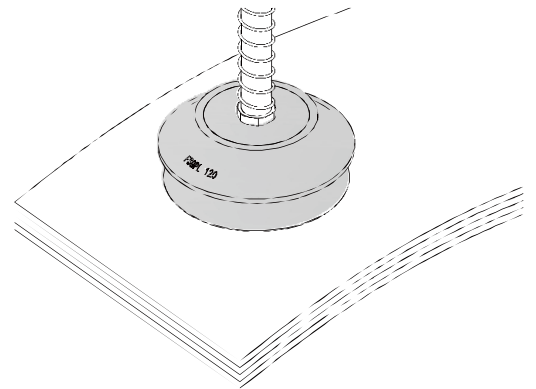

結構

- 波紋吸盤 FSGPL 為 1.5 折波紋結構·吸盤墊與鋁制支撐板為硫化固定
- 波紋吸盤 FSGPL (1.5 折)
- 鋁制支撐板帶有內螺紋連接口
- 支撐板底部覆蓋一層橡膠墊

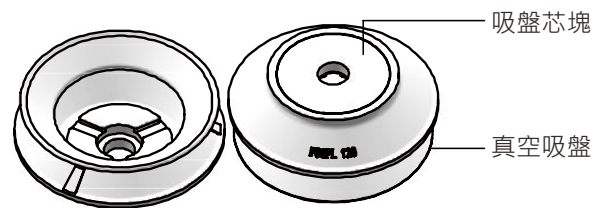



訂購指南

FSGPL 100 N G1/2-IG

① ② ③ ④

① 產品系列	② 尺寸規格	③ 材質	④ 連接頭規格
FSGPL	100 - ϕ 100mm 120 - ϕ 120mm 150 - ϕ 150mm 200 - ϕ 200mm 250 - ϕ 250mm	N - 丁腈橡膠	G1/2-IG - G1/2 內螺紋 注:IG=內螺紋

技術參數

型號	吸力 N	拉脫力 N	內部體積 cm ³	自重
FSGPL 100 NG1/2-IG	150	250	150	151
FSGPL 120 NG1/2-IG	280	400	296	351
FSGPL 150 NG1/2-IG	370	600	450	433
FSGPL 200 NG1/2-IG	850	950	877	1017
FSGPL 250 NG1/2-IG	1610	2000	1678	2000

設計參數

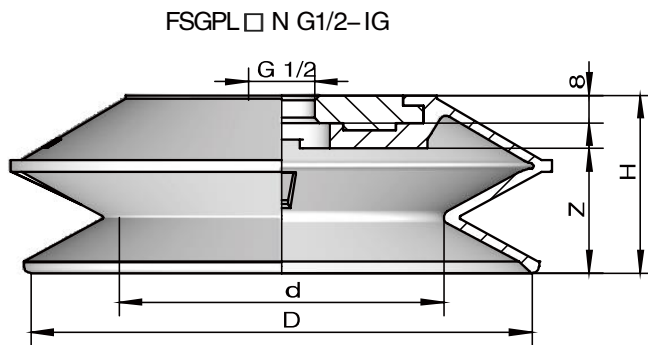

型號	尺寸 [mm]			
	H	D	d	Z
FSGPL 100 NG1/2-IG	43.3	96.1	57.2	29.1
FSGPL 120 NG1/2-IG	51	118.2	79.3	35.7
FSGPL 150 NG1/2-IG	51	143.5	93	35.7
FSGPL 200 NG1/2-IG	54	191	137	37.2
FSGPL 250 NG1/2-IG	60	239.3	186	43