



## MBN 無接觸式吸盤

直徑:20~120mm

吸力:2.0~104N



複合材料



透氣性



### 介紹

- 在吸附過程中，吸盤懸浮在真空氣墊上
- 低真空,高流量性能參數
- 不從工件吸入空氣
- 基於伯努力原理製造的真空裝置
- 可實現無接觸搬運工件
- 具有良好的漏氣補償性能
- 能安全有效分離輕薄透氣性工件
- 無需另外再配置發生器，直接連接壓縮空氣

### 應用

- 適合於搬運易損敏感工件,如:矽晶片、電池片
- 適用於搬運透氣性工件,如:印刷電路板、PVC 板、紡織品
- 適用於分離輕薄型工件,如:塑膠薄膜、紙張

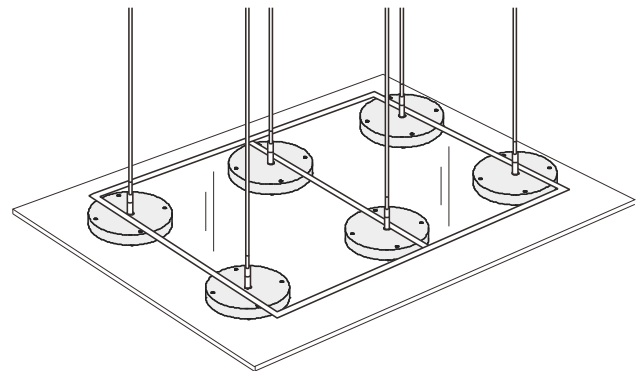

### 結構

- 頂部帶有 4 只螺紋孔
- 垂直方向和水準方向帶有壓縮空氣供氣口

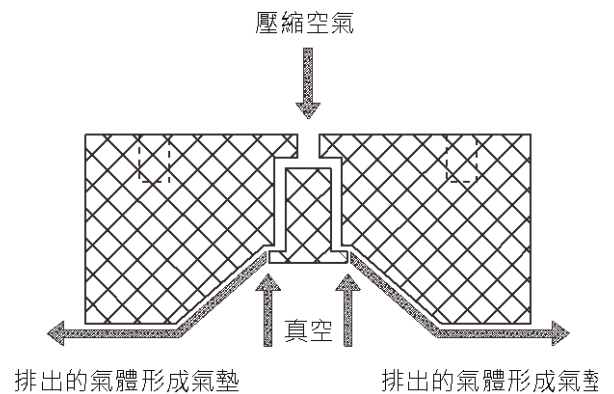



## 訂購指南

### MBN 20 SF M5-IG

① ② ③ ④

① 產品系列	② 尺寸規格	③ 流體腔	④ 連接頭規格
MBN	20 - φ20mm 30 - φ30mm 40 - φ40mm	60 - φ60mm 100 - φ100mm 120 - φ120mm	SF - 標準型 HF - 高流量型  M5-IG - M5內螺紋 G1/8-IG - G1/8內螺紋 G1/4-IG - G1/4內螺紋  注:IG=內螺紋

## 選型規格

選型規格	M5-IG	G1/8-IG	G1/4-IG
MBN 20 SF	●	-	-
MBN 20 HF	●	-	-
MBN 30 SF	●	-	-
MBN 30 HF	●	-	-
MBN 40 SF	-	●	-
MBN 40 HF	-	●	-
MBN 60 SF	-	●	-
MBN 60 HF	-	●	-
MBN 100 SF	-	-	●
MBN 100 HF	-	-	●
MBN 120 SF	-	-	●
MBN 120 HF	-	-	●

## 技術參數

型號	吸力 N	耗氣量 l/min	工作壓力 bar	自重 g
MBN 20 SF M5-IG	2.0	100	1...6	12
MBN 20 HF M5-IG	3.0	140	1...6	12
MBN 30 SF M5-IG	4.0	100	1...6	31
MBN 30 HF M5-IG	5.0	140	1...6	31
MBN 40 SF G1/8-IG	6.5	100	1...6	51
MBN 40 HF G1/8-IG	10.5	190	1...6	51
MBN 60 SF G1/8-IG	13.0	150	1...6	118
MBN 60 HF G1/8-IG	18.5	225	1...6	118
MBN 100 SF G1/4-IG	46.0	225	1...6	330
MBN 100 HF G1/4-IG	55.5	420	1...6	330
MBN 120 SF G1/4-IG	89.0	225	1...6	500
MBN 120 HF G1/4-IG	104.0	420	1...6	500

注:MBN(20\30\40\60\100\120 表示直徑) · SF 標準流量 · HF 高流量 · IG 表示內螺紋



## 設計參數

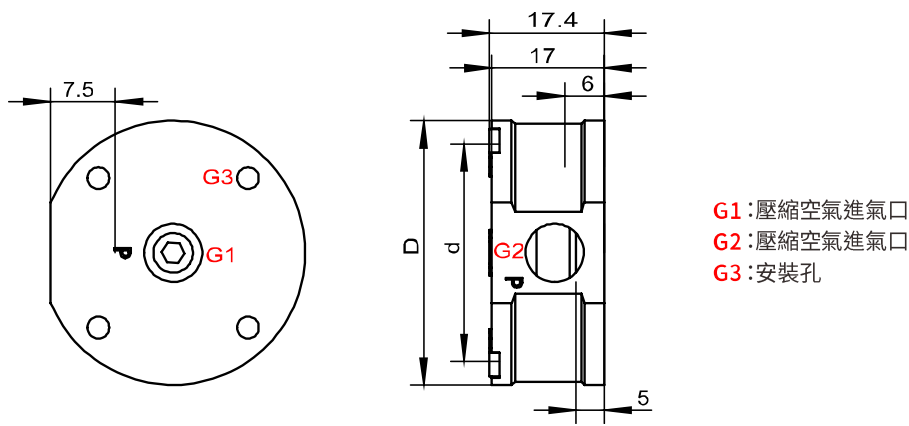

G1: 壓縮空氣進氣口  
 G2: 壓縮空氣進氣口  
 G3: 安裝孔

型號	尺寸 [mm]					
	D	d	G1	G2	G3	
MBN 20 SF M5-IG	20	15	M5-IG	M5-IG	M3-IG	
MBN 20 HF M5-IG	20	15	M5-IG	M5-IG	M3-IG	
MBN 30 SF M5-IG	30	22	M5-IG	M5-IG	M4-IG	
MBN 30 HF M5-IG	30	22	M5-IG	M5-IG	M4-IG	
MBN 40 SF G1/8-IG	40	32	G1/8-IG	G1/8-IG	M4-IG	
MBN 40 HF G1/8-IG	40	32	G1/8-IG	G1/8-IG	M4-IG	
MBN 60 SF G1/8-IG	60	45	G1/8-IG	G1/8-IG	M4-IG	
MBN 60 HF G1/8-IG	60	45	G1/8-IG	G1/8-IG	M4-IG	
MBN 100 SF G1/4-IG	100	75	G1/4-IG	G1/8-IG	M4-IG	
MBN 100 HF G1/4-IG	100	75	G1/4-IG	G1/8-IG	M4-IG	
MBN 120 HF G1/4-IG	120	105	G1/4-IG	G1/8-IG	M4-IG	
MBN 120 SF G1/4-IG	120	105	G1/4-IG	G1/8-IG	M4-IG	

## 安裝示意圖

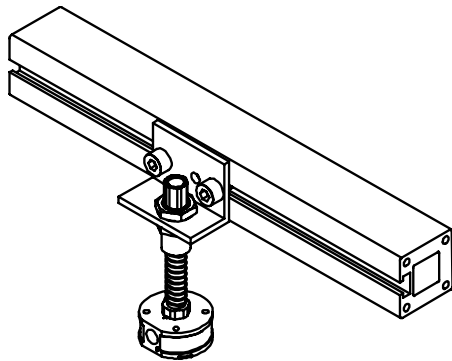

## 推薦緩衝金具規格

名稱	型號
緩衝金具	MTE G1/8-AG □ -M16(VG)
	MTE G1/4-AG □ -M20(VG)