



MNG-E 針式夾爪

鋼針數量：4

鋼針行程：0~35mm



複合材料



纖維紡織



食品行業



介紹

- 搬運無法建立真空的場合
- 可調節行程
- 本體和鋼針材料為:sus316

應用

- 適合食品級行業,如:麵包、蛋餅等食品抓取

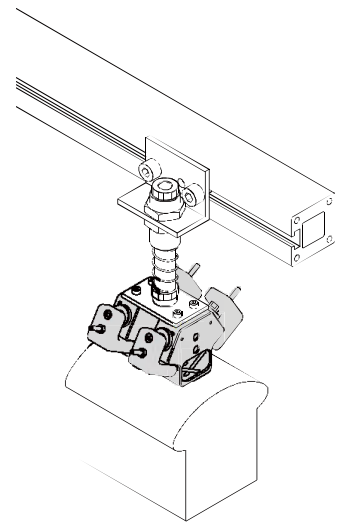

結構

- (1)安裝孔
- (2)壓縮空氣進氣口控制針伸出
- (3)壓縮空氣進氣口控制針收回
- (4)鋼針

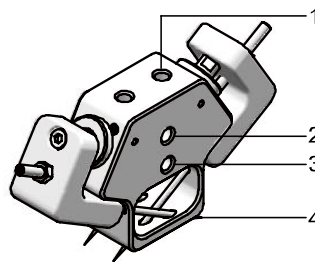



訂購指南

MNG-E 4 2.0 V-HT 3.5

① ② ③ ④ ⑤

① 產品系列	② 鋼針數量	③ 鋼針直徑	④ 附加功能	⑤ 可變行程
MNG-E	4	2.0 - Φ 2.0mm	V-HT - 不鏽鋼鋼針	3.5mm

技術參數

型號	鋼針數量	鋼針直徑 mm	附加功能	工作壓力 bar	工作溫度 °C	自重 g	行程 mm
MNG-E 4 2.0...	4	2.0	可變行程	3.0...7.0	5...60	320	3.5

設計參數

