



## MNG-X 針式夾爪

鋼針數量：8

鋼針行程：0~3mm



複合材料



纖維紡織



透氣性



### 介紹

- 小針頭插入深度淺,可快速釋放
- 搬運薄型透氣型工件
- 可調節針的行程
- 小夾持區域,可應用於安裝尺寸受限的區域
- 單排針的佈局

### 應用

- 處理難以用真空吸附的材料,如複合紡織品,羊毛,過濾器,編織玻璃纖維或碳纖維,編織芳族聚醯胺,泡沫材料等

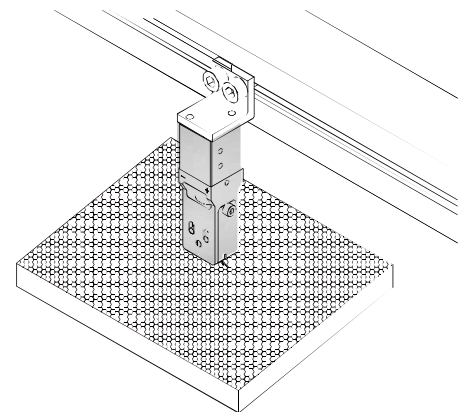

### 結構

- (1)主體
- (2)壓縮空氣進氣口控制針伸出
- (3)壓縮空氣進氣口控制針收回
- (4)行程調節螺母
- (5)鋼針

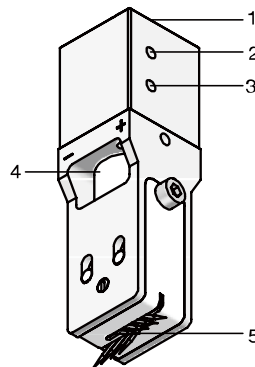



## 訂購指南

### MNG-X 8 07 V 3

① ② ③ ④ ⑤

| ① 產品系列 | ② 鋼針數量 | ③ 鋼針直徑                   | ④ 附加功能   | ⑤ 可變行程 |
|--------|--------|--------------------------|----------|--------|
| MNG-X  | 8      | 07 - $\phi 0.7\text{mm}$ | V - 普通鋼計 | 3mm    |

## 技術參數

| 型號       | 鋼針數量 | 鋼針直徑<br>mm | 工作壓力<br>bar | 工作溫度<br>°C | 自重<br>g | 行程<br>mm |
|----------|------|------------|-------------|------------|---------|----------|
| MNG-X... | 8    | 0.7        | 3.0...6.0   | 5...60     | 85      | 3        |

## 設計參數

