



MP2-HT 重載型扁平吸盤

尺寸規格：150-250mm

材質：N、S



介紹

- 底部帶有支撐
- 能夠防止薄壁工件發生永久變形
- 內有安裝板與吸盤硫化在一起，結構更加牢固

應用

- 搬運表面平整光滑的工件，如：玻璃、塑膠板等，可實現長時間保壓
- 搬運表面帶有一定弧度的大型工件

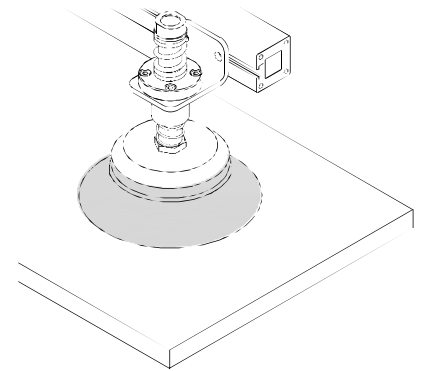

結構

- (1) 安裝孔
- (2) 吸盤本體





訂購指南

MP2 150 HT N

- ① ② ③ ④

① 產品系列	② 尺寸規格	③ 吸盤形狀	④ 材質
MP2	150 - ϕ 150mm 250 - ϕ 250mm	HT - 帶肋的薄扁平型	N - 丁腈橡膠 S - 矽膠

技術參數

型號	吸力 N	內部體積 cm ³	重量 g
MP2 150 HT □	970	108	350
MP2 250 HT □	2690	570	831

設計參數

