



RVE

單級真空發生器



產品特點

- 電控組合式真空發生器，簡化產品安裝。
- 壓力開關型運用磁性感應原理設計，發生器整體美觀精緻。
- 輕巧的設計，配置電磁閥(無需另配)節約成本。
- 性能可靠，無需安裝接頭、PU 管、控制閥等複雜的安裝工序。
- 重量輕，使用更方便。

性能概述

- 標準供氣壓力 3~5bar。
- 排氣噪音:50~60dB(A)。
- 產品輕巧安裝便捷。
- 最大真空度:-92kPa。

型號規格

RVE 10 - H - S - CK - G1F - □ - □

① ② ③ ④ ⑤ ⑥ ⑦ ⑧

①產品系列	②噴管直徑	③性能規格	④供氣壓力
RVE	05-Φ0.5mm 10-Φ1.0mm 15-Φ1.5mm	H-高真空型 (-92kPa) L-大流量型 (-60kPa)	S-5bar R-3.5bar
⑤真空壓力檢出部	⑥接管口徑	⑦接電形式	⑧輸出功能
空白-標準型	G1F-G1/8	空白-水平式 (M)	空白-常開 (NC)
CK-帶可調磁感應開關	G2F-G1/4	Z-垂直式 (L)	NO-常閉(NO)



性能參數

型號	供氣壓力(bar)	最大真空度(-kPa)	最大真空流量(NL/min)	耗氣量(NL/min)	噴嘴直徑(mm)	環境溫度(°C)
RVE05HS	5	88	8	12	0.5	DC24V
RVE10HS	5	92	27	44	1.0	DC24V
RVE15HS	5	92	65	100	1.5	DC24V
RVE05LS	5	60	10	12	0.5	DC24V
RVE10LS	5	60	36	44	1.0	DC24V
RVE15LS	5	60	86	100	1.5	DC24V

標準規格

工作介質	過濾壓縮空氣	使用電壓	DC24V
供氣壓力範圍	3.5~7.0bar	動作頻率	5次/S
啟動壓力	≥3.0bar	功耗	1W
使用溫度	0~60°C	接電形式	L、M型 端口插拔
潤滑	不需要	絕緣等級	H
本體材質	鋁金合	防護等級	Ip50

規格尺寸

RVE05/RVE10

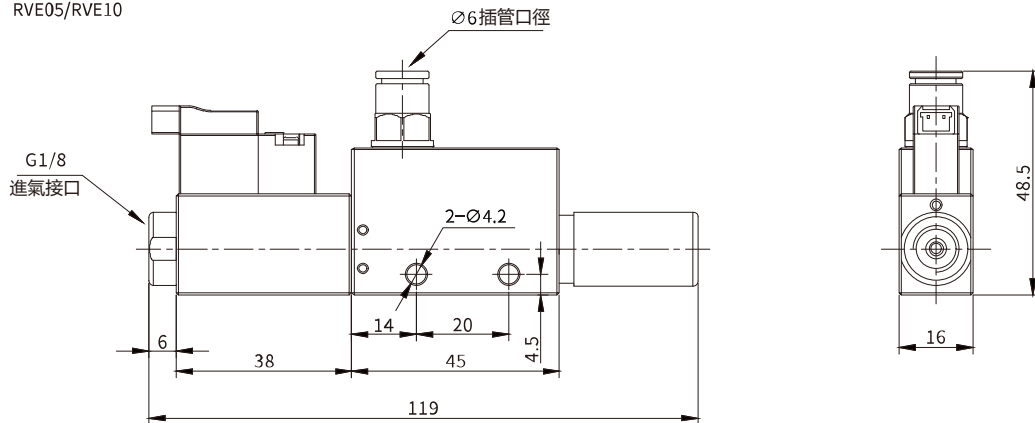

RVE15

